



گزارش اطلاع رسانی نحوه درخواست، تولید، ارائه خدمات شناسه دار ۱۴۰۱

نام دستگاه اجرایی:	کانون پرورش فکری کودکان و نوجوانان
عنوان خدمت:	عرضه تولیدات فرهنگی برای کودکان
شناسه خدمت:	۱۷۰۲۲۹۶۱۰۰۳
درخواست، تولید، تحویل خدمت	هر سه مرحله الکترونیک

ویژگی های خدمت	
شرح خدمت	کانون پرورش فکری کودکان و نوجوانان در عرصه های مختلف تولید محتوای مناسب برای کودک و نوجوان فعالیت می کند، این عرصه ها به شرح زیر می باشند: انتشار کتاب، تولید فیلم های کوتاه و بلند، پویانمایی، موسیقی، تئاتر، سرگرمی های سازنده و اسباب بازی و نرم افزارهای آموزشی رایانه ای از آن جمله به شمار می روند. دستگاه بعد از تولید محصولات آنها را در مراکز و فروشگاه آنلاین خود و همچنین سایر فروشگاه ها در اختیار مخاطبین قرار می دهد.
نحوه دسترسی:	الکترونیکی
نوع خدمت	G2C
متوسط زمان خدمت	تعداد مراحل ۵ مرحله ۳۰ دقیقه

گزارش اطلاع رسانی نحوه درخواست، تولید، ارائه خدمات شناسه دار ۱۴۰۱

آسیب‌ها	
۱	تنوع زیاد شاخص‌های تولید و عرضه محصولات که موجب سردرگمی در تجمیع محتوا شده و تعداد افراد زیادی را درگیر مساله کرده بود.
	تعداد خدمات قبل بهبود فرایند: تولید و انتشار کتاب برای کودکان و نوجوانان تولید فیلم (سینمایی، مستند، کوتاه) کودکان و نوجوانان تولید پویانمایی (انیمیشن) کودکان و نوجوانان تولید تئاتر کودکان و نوجوانان تولید موسیقی کودکان و نوجوانان حمایت از تولید آثار فاخر تئاتر، فیلم و پویانمایی کودک و نوجوان تولید و ارائه سرگرمی‌های سازنده برای کودکان و نوجوانان
۲	نوع خدمت G2B در نظر گرفته شده بود.
۳	فروشگاه دیجی کانون امکان پیگیری آنلاین کالا وجود نداشت
۴	راه ارتباطی فروشگاه دیجی کانون با مخاطب از راه تماس بود
۵	

گزارش اطلاع رسانی نحوه درخواست، تولید، ارائه خدمات شناسه دار ۱۴۰۱

اهداف بهبود				
درصد تحقق	مقدار شاخص بعد از بهبود	مقدار شاخص قبل از بهبود	واحد	شاخص
%۱۰۰	%۸۰	%۵۰	درصد	مراجعه به سایت digikanoon.ir
%۱۰۰	%۸۰	%۵۰	درصد	مراجعه به سایت cinem.kpf.ir

گزارش اطلاع رسانی نحوه درخواست، تولید، ارائه خدمات شناسه دار ۱۴۰۱

اقدامات بهبود		
ردیف	شرح اقدام	مستندات و شواهد اقدامات (به عنوان یا شماره پیوست گزارش مربوطه اشاره شود)
۱	اطلاع رسانی نحوه ارائه خدمت	kpf.ir/GuideReceivingServices
۲	انتشار فراخوان ها و تبلیغات محصولات روی سایت های زیر انجام می شود.	https://digikanoon.ir/ https://www.kanoonnews.ir/ https://kpf.ir/
۳	ثبت درخواست محصول و اثر روی سایت های زیر	https://digikanoon.ir/ https://cinema.kpf.ir/
۴	تحویل خدمت: روی سایت های زیر انجام می شود.	https://digikanoon.ir/ https://cinema.kpf.ir/
۵	الکترونیکی شدن تمام مراحل خدمت، با کاهش مدت زمان ارائه خدمت، اجتناب از مراجعه حضوری متقاضی برای هر انجام هر مرحله از خدمت، کاهش نیروی انسانی ارائه کننده خدمت، بالا رفتن میزان دسترسی مخاطبان به خدمت، باعث رضایت ارباب رجوع شده است.	
۶	تبدیل خدمت از G2B به G2C که منجر به تمرکز بر روی کیفی سازی تولیدات و ارائه هدفمند آنها به مخاطبین شده است.	
۷	تجمیع شاخص های تولید جهت کم شدن مراحل فرآیند، کوتاه شدن زمان انجام مراحل فرآیند و افزایش رضایت مخاطب	
۸	امکان پیگیری آنلاین کالا در مرحله تحویل امکان پذیر شد.	https://digikanoon.ir/
۹	امکان گفتگوی آنلاین روی سایت فروشگاه کانون ایجاد شد.	https://digikanoon.ir/

گزارش اطلاع رسانی نحوه درخواست، تولید، ارائه خدمات شناسه دار ۱۴۰۱

نمودار وضعیت موجود

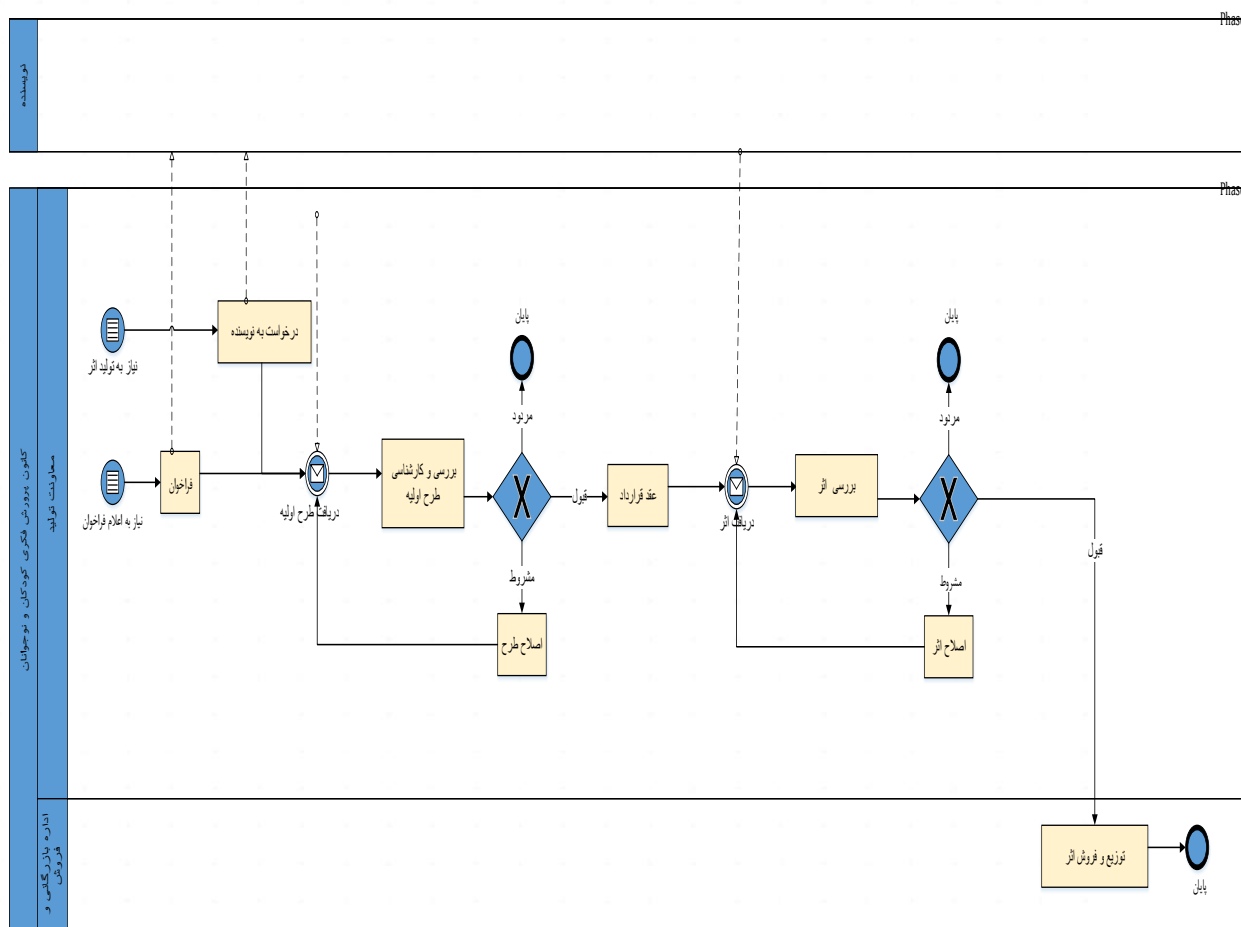

تولید فیلم (سینمایی، مستند، کوتاه) کودکان و نوجوانان

گزارش اطلاع رسانی نحوه درخواست، تولید، ارائه خدمات شناسه دار ۱۴۰۱

نمودار وضعیت موجود

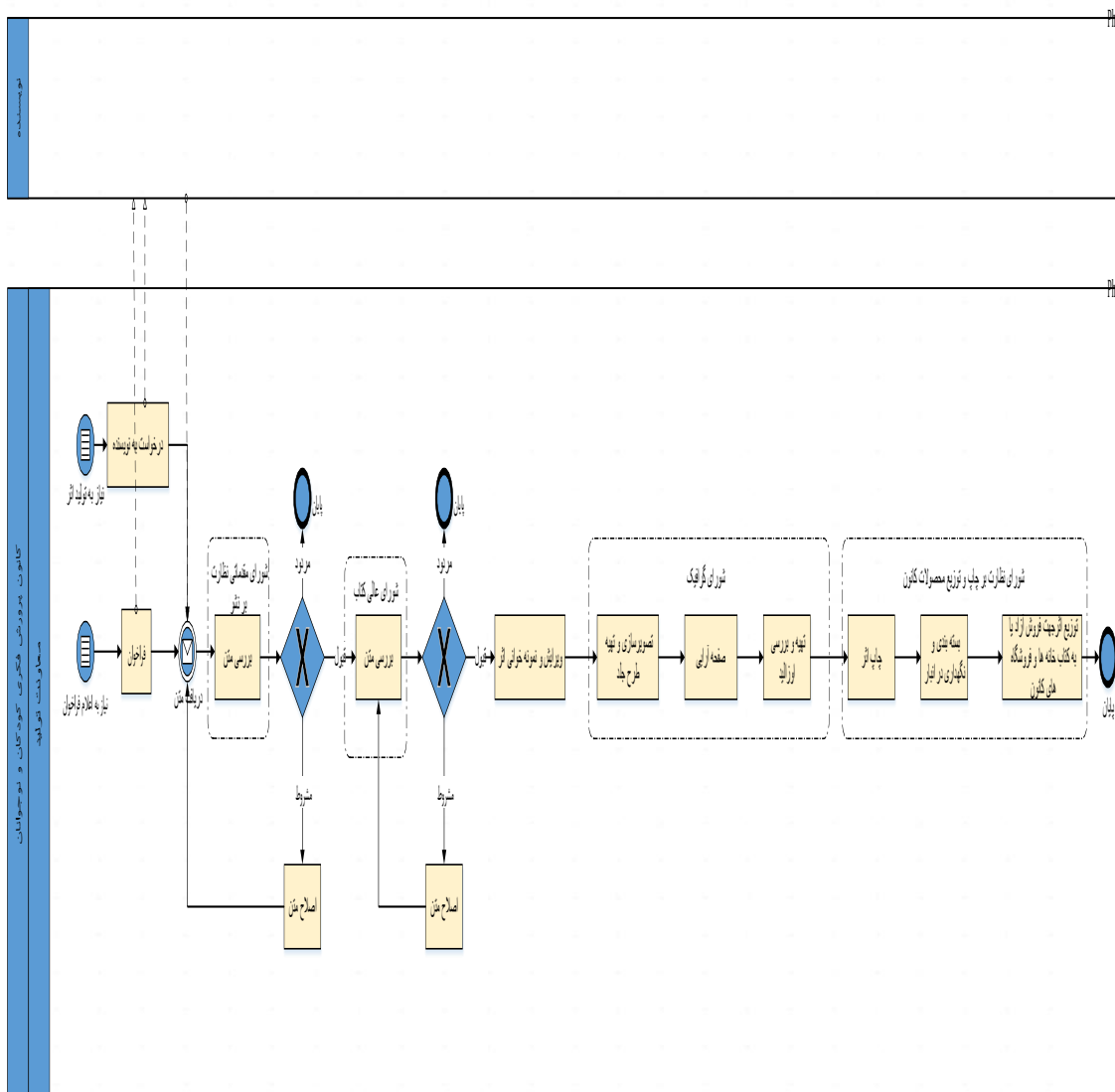

تولید و انتشار کتاب برای کودکان و نوجوانان - خدمت قبل از تغییر

گزارش اطلاع رسانی نحوه درخواست، تولید، ارائه خدمات شناسه دار ۱۴۰۱

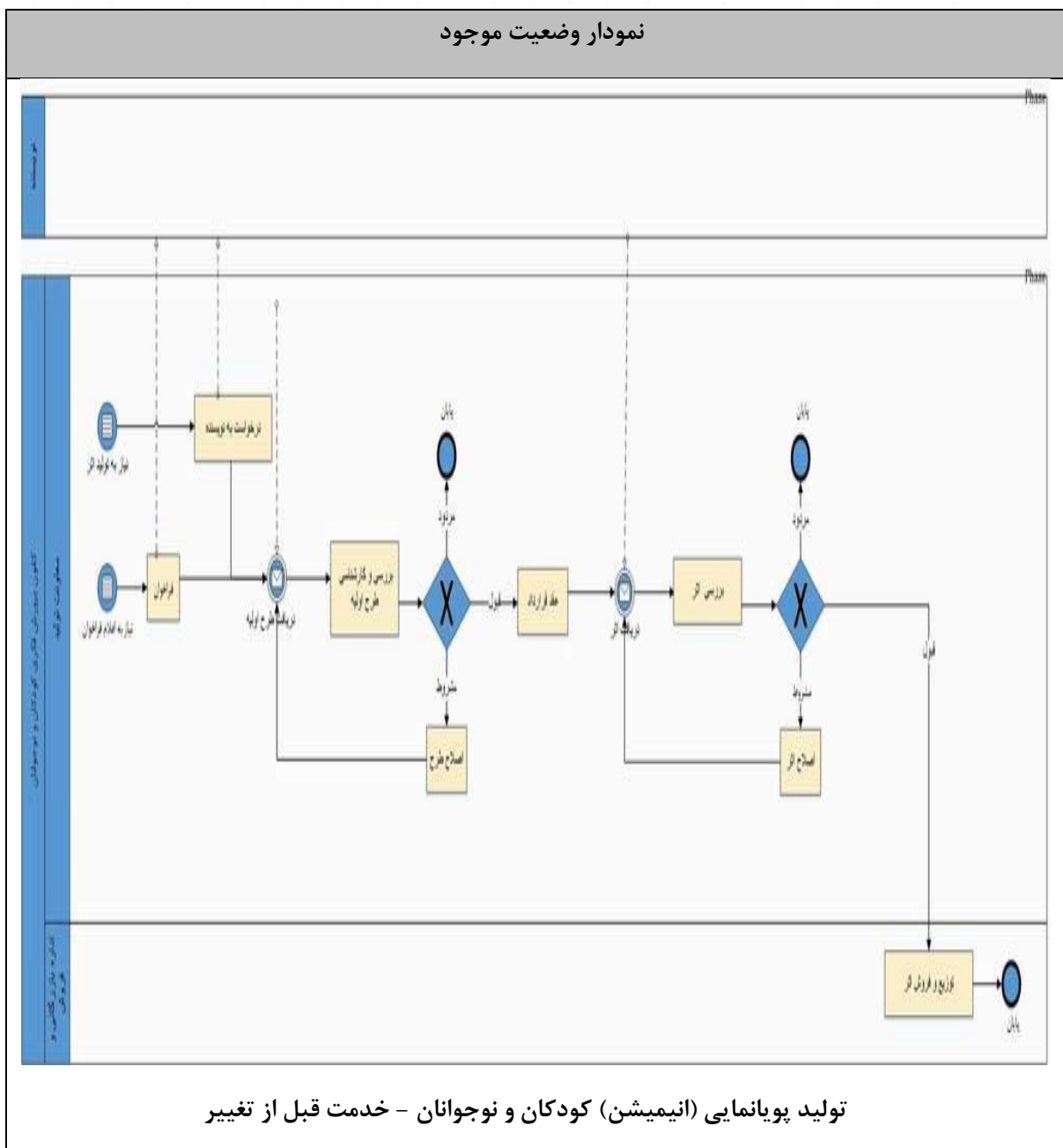

گزارش اطلاع رسانی نحوه درخواست، تولید، ارائه خدمات شناسه دار ۱۴۰۱

نمودار وضعیت موجود

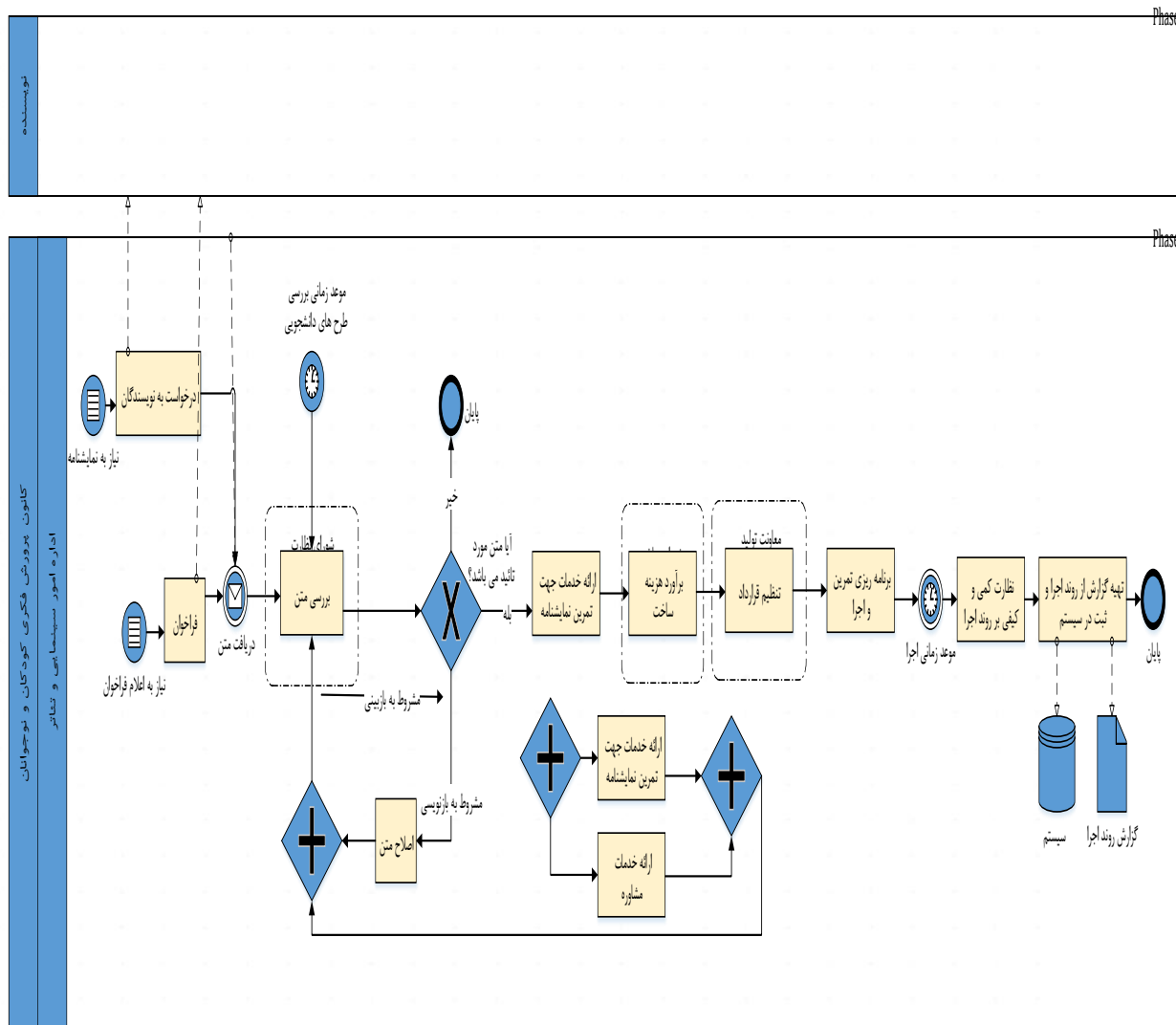

تولید نتاثر کودکان و نوجوانان - خدمت قبل از تغییر

گزارش اطلاع رسانی نحوه درخواست، تولید، ارائه خدمات شناسه دار ۱۴۰۱

نمودار وضعیت موجود

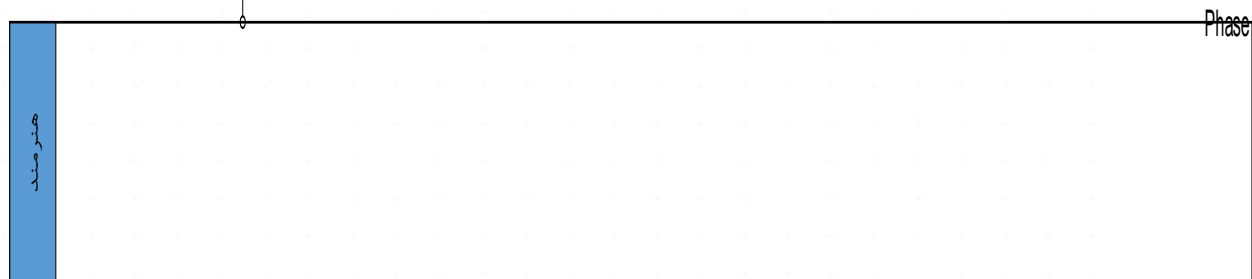
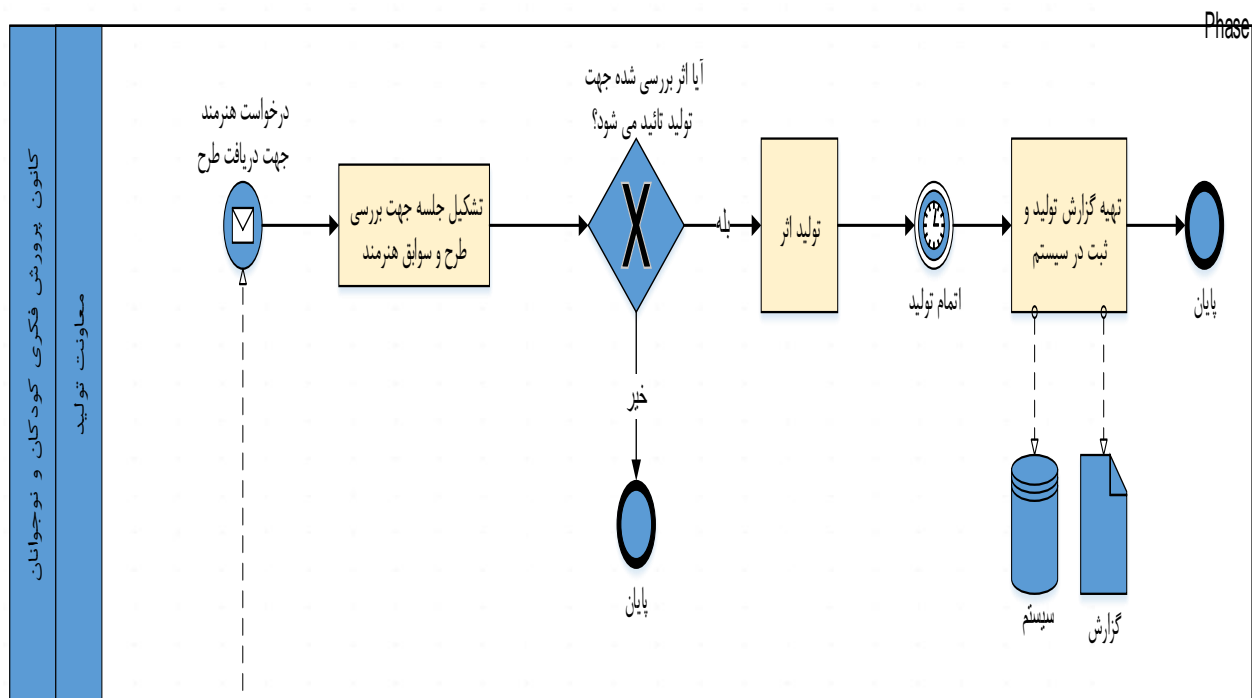

حمایت از تولید آثار فاخر تئاتر، فیلم و پویانمایی کودک و نوجوان - خدمت قبل از تغییر

گزارش اطلاع رسانی نحوه درخواست، تولید، ارائه خدمات شناسه دار ۱۴۰۱

نمودار وضعیت موجود

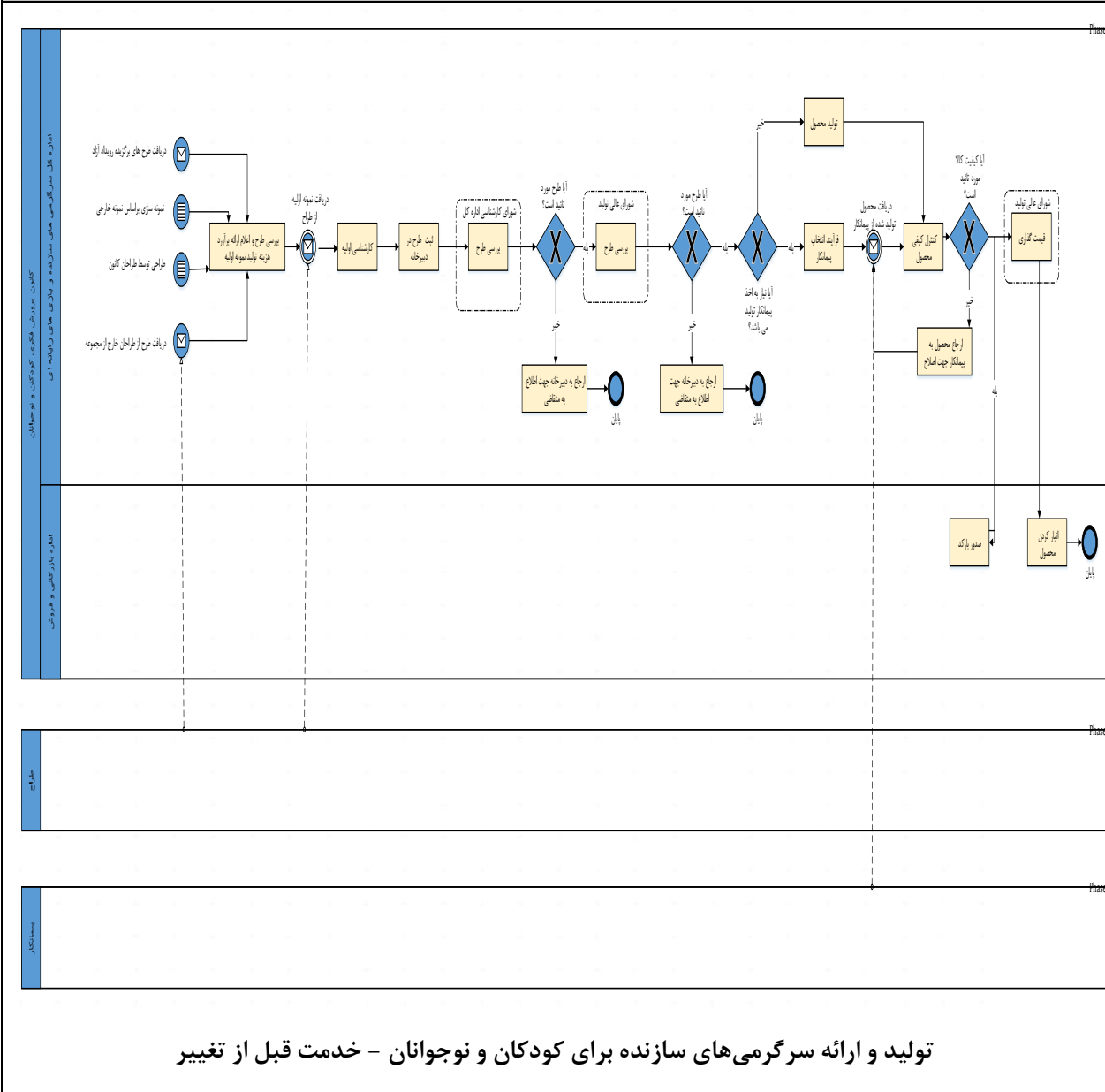

گزارش اطلاع رسانی نحوه درخواست، تولید، ارائه خدمات شناسه دار ۱۴۰۱

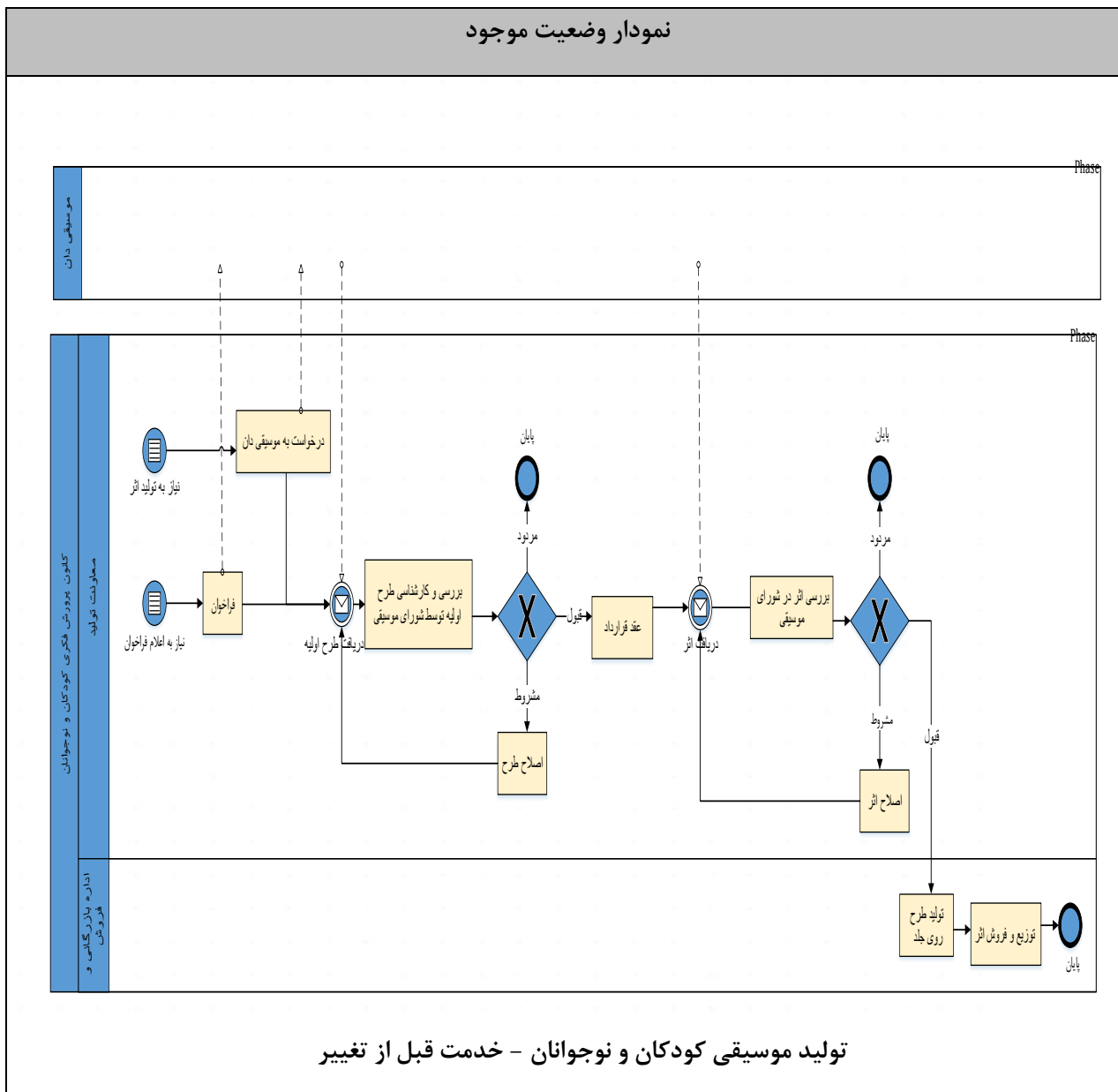

گزارش اطلاع رسانی نحوه درخواست، تولید، ارائه خدمات شناسه دار ۱۴۰۱

نمودار وضعیت مطلوب (خدمت عرضه تولیدات فرهنگی برای کودکان)



گزارش اطلاع رسانی نحوه درخواست، تولید، ارائه خدمات شناسه دار ۱۴۰۱

نمودار وضعیت مطلوب (مراحل عرضه محصول روی دیجی کانون)

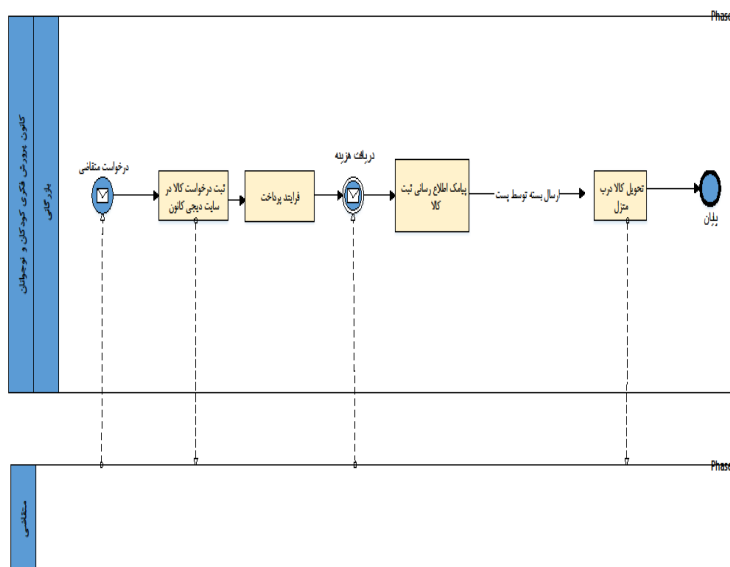

حامد آخوندی

مدیر کل فناوری اطلاعات و تحول اداری



گزارش اطلاع رسانی نحوه درخواست، تولید، ارائه خدمات شناسه دار ۱۴۰۱

نام دستگاه اجرایی:	کانون پرورش فکری کودکان و نوجوانان
عنوان خدمت:	برگزاری نمایشگاه و جشنواره حوزه کودک و نوجوان
شناسه خدمت:	۱۷۰۶۲۲۶۶۰۰۰
درخواست تولید، تحویل خدمت:	همه مراحل الکترونیک

ویژگی‌های خدمت	
شرح خدمت	<p>برگزاری نمایشگاه و جشنواره حوزه کودک و نوجوان : برپایی جشنواره‌ها، نمایشگاه‌های ملی و بین‌المللی از مهم‌ترین فعالیت‌های کانون است که همه ساله پذیرای میلیون‌ها کودک و نوجوان، فعالان عرصه‌های فرهنگ، هنر و ادب و عموم مردم در سراسر کشور است.</p> <p>- برگزاری جشنواره‌های بین‌المللی پویانمایی تهران: ایجاد هم‌افزایی میان بخش‌های مختلف فرهنگی و فعالان حوزه انیمیشن از رهگذر برگزاری جشنواره بین‌المللی با دعوت از انیماتورهای شناخته شده جهانی به منظور تعالی صنعت تولید انیمیشن در داخل کشور</p> <p>- برگزاری جشنواره‌های بین‌المللی قصه‌گویی: به منظور توسعه و ترویج سنت دیرینه ایرانی و نقش قصه‌گویی در شکل‌گیری شخصیت کودکان و نوجوانان، کانون پرورش فکری هر ساله اقدام به برگزاری جشنواره قصه‌گویی می‌کند.</p> <p>- برگزاری جشنواره اسباب‌بازی‌ها: حمایت از تولید ملی اسباب‌بازی از رهگذر ایجاد هم‌افزایی میان بخش‌های مختلف فرهنگی و تولیدکنندگان اسباب‌بازی با شبکه‌سازی از طریق برگزاری جشنواره ملی اسباب‌بازی</p> <p>- نمایشگاه و مسابقات مختلف هنری، ادبی و فرهنگی مانند نمایشگاه کتاب، جشنواره هنرهای تجسمی، نمایشگاه عکس از جمله این برنامه‌ها است.</p>
نحوه دسترسی:	الکترونیکی

گزارش اطلاع رسانی نحوه درخواست، تولید، ارائه خدمات شناسه دار ۱۴۰۱

G2C		نوع خدمت
تعداد مراحل: ۷ مرحله		متوسط زمان خدمت ۳ ماه

آسیب‌ها	
۱	برخی از جشنواره‌ها به صورت چند سالانه برگزار می‌شد و در برخی از سالها هیچ امتیازی برای آن خدمت کسب نمی‌شد.
۲	اطلاعات برگزاری نمایشگاه‌ها در هیچ خدمتی دیده نشده بود.
۳	برخی از مسابقات مربوط به بازه زمانی خاص بوده و در حال حاضر دیگر اجرا نمی‌شود. (جشنواره قاصدک) و باید حذف می‌شد.

اهداف بهبود				
شاخص	واحد	مقدار شاخص قبل از بهبود	مقدار شاخص بعد از بهبود	درصد تحقق
مراجعه به سایت toyfest.kpfir	درصد	۷۰	۱۰۰	٪۱۰۰
مراجعه به سایت tehran-animafestival.ir	درصد	۷۰	۱۰۰	٪۱۰۰
مراجعه به سایت kanoonfest.ir	درصد	۷۰	۱۰۰	٪۱۰۰

گزارش اطلاع رسانی نحوه درخواست، تولید، ارائه خدمات شناسه دار ۱۴۰۱

اقدامات بهبود		
ردیف	شرح اقدام	مستندات و شواهد اقدامات (به عنوان یا شماره پیوست گزارش مربوطه اشاره شود)
۱	تجمیع جشنواره ها و نمایشگاه ها با هدف ارائه مستندات حداکثری از شرکت کنندگان در آن ها، همچنین این امر موجب کاهش نیروی انسانی درگیر با مساله شد.	<p>https://kpf.ir/</p> <p>جشنواره قصه گوئی: https://kanoonfest.ir/</p> <p>جشنواره اسباب بازی https://toyfest.kpf.ir/</p> <p>جشنواره پویانمایی: https://toyfest.kpf.ir/</p>
۲	<p>جشنواره اسباب بازی ها ، یکی از جشنواره هاست که خدمت برگزاری نمایشگاه و جشنواره حوزه کودک و نوجوان (آن را پوشش می دهد. تمام مراحل این جشنواره به شکل تمام الکترونیک است.و با کاهش مدت زمان ارائه خدمت ،اجتناب از مراجعه حضوری متقاضی برای هر انجام هر مرحله از خدمت، کاهش نیروی انسانی ارائه کننده خدمت ، بالا رفتن میزان دسترسی مخاطبان به خدمت، باعث رضایت ارباب رجوع شده است.</p> <p>تمام مراحل که شامل اطلاع رسانی نحوه ارائه خدمت، تبلیغات و اطلاعیه های که چگونگی و زمان برگزاری جشنواره را اعلام می کردند، ثبت درخواست متقاضی دریافت خدمت، برگزاری کارگاه های آموزشی جانبی و راه اندازی سایت فروش محصولات همه به صورت تمام الکترونیک درآمده است.</p>	<p>جشنواره اسباب بازی https://toyfest.kpf.ir/</p> <p>راهنمای دریافت خدمت اسباب بازی ها:</p> <p>https://kpf.ir/GuideReceivingServices</p> <p>میز خدمت :</p> <p>https://kpf.ir/ServicesList</p>

گزارش اطلاع رسانی نحوه درخواست، تولید، ارائه خدمات شناسه دار ۱۴۰۱

اقدامات بهبود		
ردیف	شرح اقدام	مستندات و شواهد اقدامات
۳	<p>جشنواره قصه گوئی یکی از جشنواره هاست که خدمت برگزاری نمایشگاه و جشنواره حوزه کودک و نوجوان (آن را پوشش می دهد. این جشنواره ملی و بین المللی است. و تمام مراحل آن به صورت تمام الکترونیکی انجام می شود که شامل: اطلاع رسانی نحوه ارائه خدمت، انتشار فراخوان ها، ثبت درخواست شرکت در جشنواره توسط هنرمندان داخلی و خارجی، ارسال آثار با بارگذاری اثر در سایت قصه گوئی، فرایند داوری آثار توسط داوران داخلی و خارجی، و اعلام نتایج بر روی سایت می شود. الکترونیکی شدن تمام مراحل خدمت؛ با کاهش مدت زمان ارائه خدمت، اجتناب از مراجعه حضوری متقاضی برای هر انجام هر مرحله از خدمت، کاهش نیروی انسانی ارائه کننده خدمت، بالا رفتن میزان دسترسی مخاطبان به خدمت، پوشش طیف بسیار زیادی بازدید کننده بعد انتشار قصه گوئی ها باعث رضایت ارباب رجوع شده است.</p>	<p>جشنواره قصه گوئی: https://kanoonfest.ir/</p> <p>راهنمای دریافت خدمت</p> <p>https://kpf.ir/GuideReceivingServices</p> <p>میز خدمت:</p> <p>https://kpf.ir/ServicesList</p>
۴	<p>جشنواره پویانمایی، یکی از جشنواره هاست که خدمت برگزاری نمایشگاه و جشنواره حوزه کودک و نوجوان (آن را پوشش می دهد. این جشنواره بین المللی و دوسالانه است. و تمام مراحل آن به صورت تمام الکترونیکی انجام می شود که شامل: اطلاع رسانی نحوه ارائه خدمت، انتشار فراخوان ها، ثبت درخواست شرکت در جشنواره توسط هنرمندان داخلی و خارجی، ارسال آثار با پست الکترونیک، فرایند داوری آثار توسط داوران داخلی و خارجی، و اعلام نتایج بر روی سایت می شود. الکترونیکی شدن تمام مراحل خدمت؛ با کاهش مدت زمان ارائه خدمت، اجتناب از مراجعه حضوری متقاضی برای هر انجام هر مرحله از خدمت، کاهش نیروی انسانی ارائه کننده خدمت، بالا رفتن میزان دسترسی مخاطبان به خدمت، باعث رضایت ارباب رجوع شده است.</p>	<p>جشنواره پویانمایی: https://toyfest.kpf.ir/</p> <p>راهنمای دریافت خدمت</p> <p>https://kpf.ir/GuideReceivingServices</p> <p>میز خدمت:</p> <p>https://kpf.ir/ServicesList</p>

گزارش اطلاع رسانی نحوه درخواست، تولید، ارائه خدمات شناسه دار ۱۴۰۱

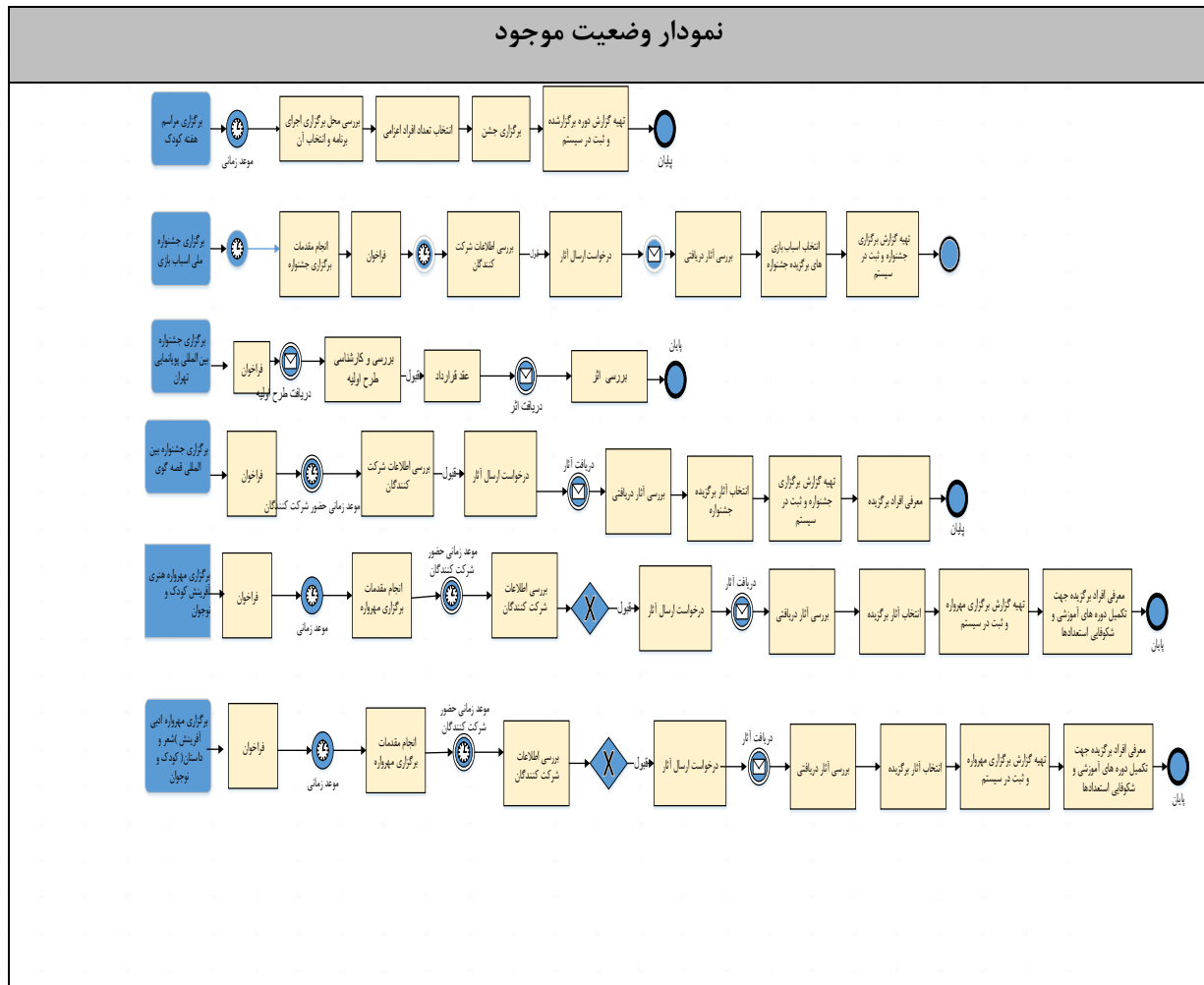



گزارش اطلاع رسانی نحوه درخواست، تولید، ارائه خدمات شناسه دار ۱۴۰۱

تا قبل از ۱۴۰۲ کانون دارای ۶ خدمت که نمودارهایشان در بالا آمده است بود. شامل:

برگزاری مراسم هفته کودک

برگزاری جشنواره ملی اسباب بازی

برگزاری جشنواره بین المللی پویانمایی تهران

برگزاری جشنواره بین المللی قصه گویی

برگزاری مهرواره ادبی آفرینش (شعر و داستان) کودک و نوجوان

برگزاری مهرواره ادبی آفرینش (هنری) کودک و نوجوان

در اسفند ۱۴۰۱ این خدمات اصلاح و تجمیع شده است و به صورت یک خدمت، (برگزاری نمایشگاه و جشنواره حوزه کودک و نوجوان) که نمودارش در پیوست (وضع مطلوب) آمده تغییر کرد

گزارش اطلاع رسانی نحوه درخواست، تولید، ارائه خدمات شناسه دار ۱۴۰۱

نمودار وضعیت مطلوب

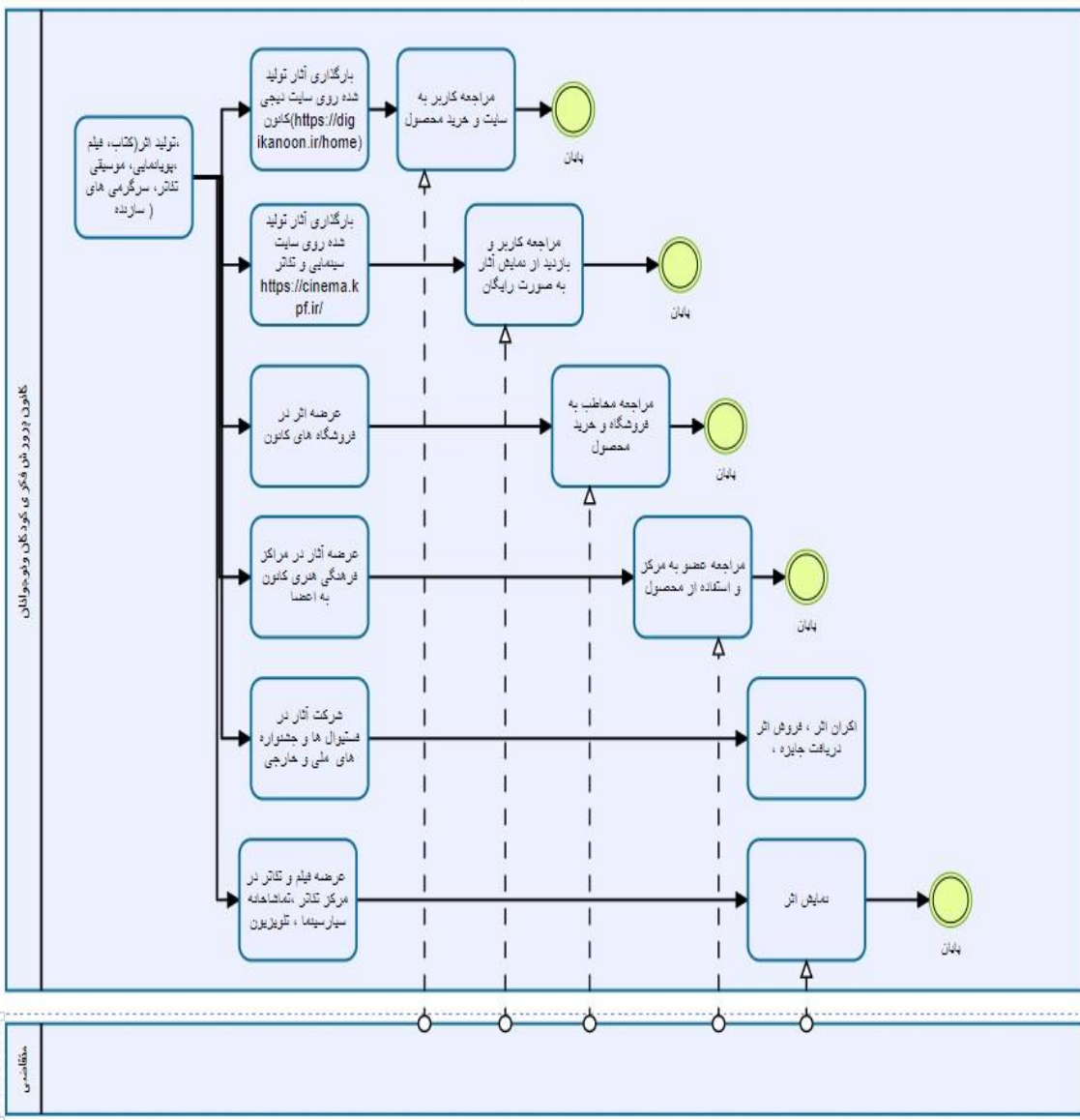

نمودار اصلاح فرایند برگزاری نمایشگاه و جشنواره حوزه کودک و نوجوان

گزارش اطلاع رسانی نحوه درخواست، تولید، ارائه خدمات شناسه دار ۱۴۰۱

نمودار وضعیت مطلوب

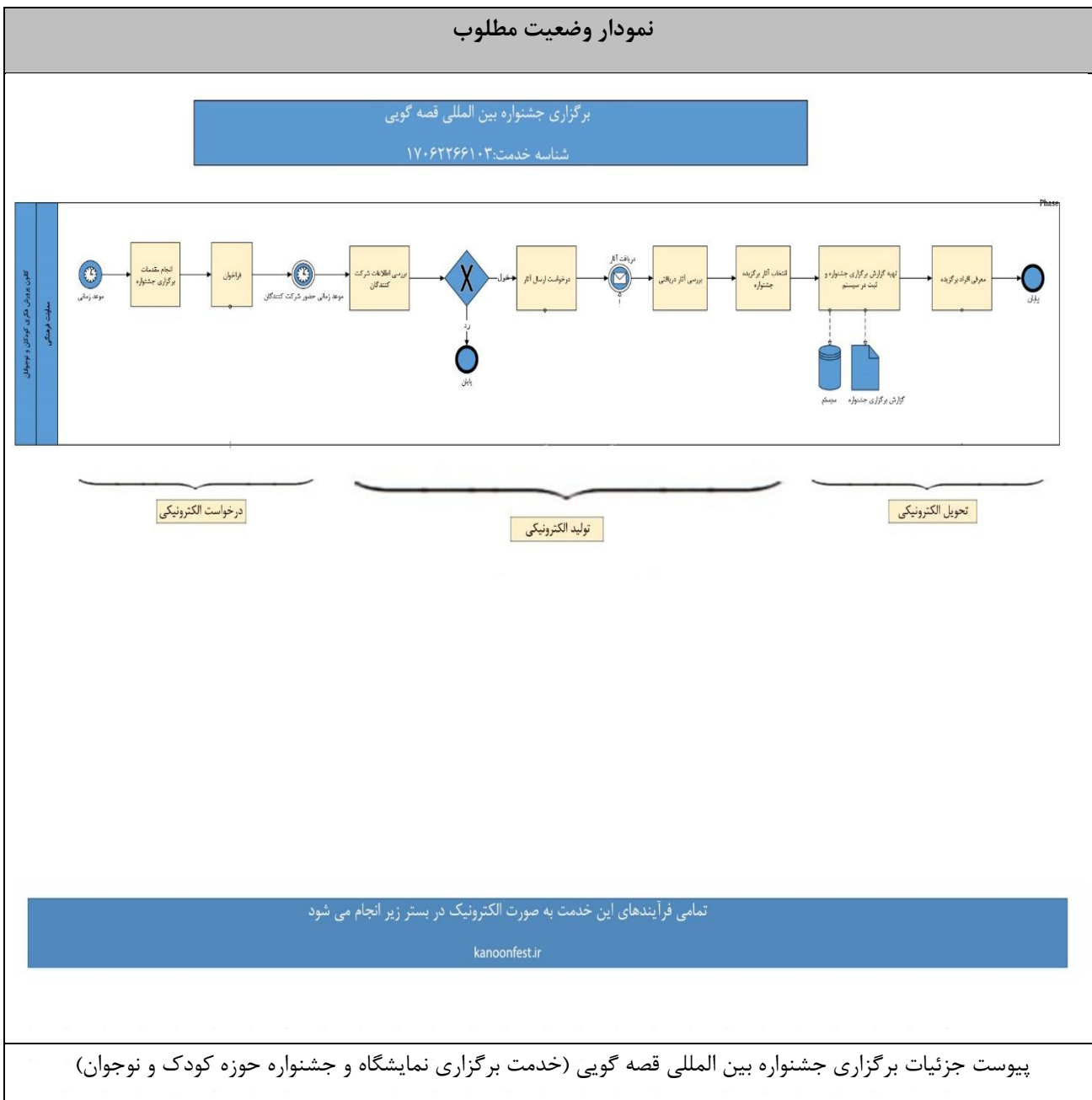

گزارش اطلاع رسانی نحوه درخواست، تولید، ارائه خدمات شناسه دار ۱۴۰۱

نمودار وضعیت مطلوب

برگزاری جشنواره ملی اسباب بازی
شناسه خدمت: ۱۷۰۶۲۳۶۶۱۰۲

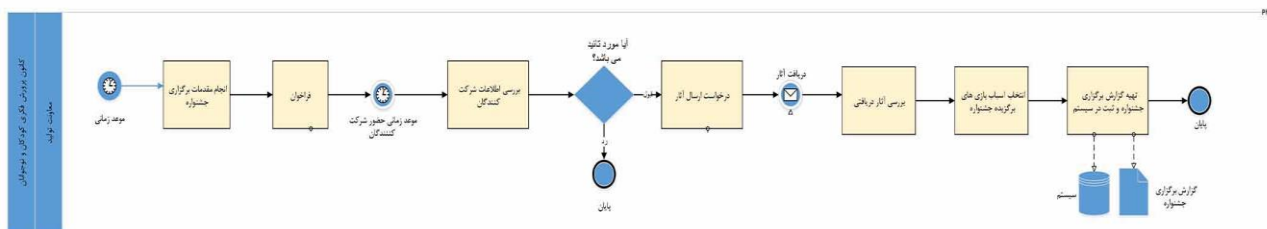

درخواست الکترونیکی

تولید الکترونیکی

تحويل الکترونیکی

ثبت نام غرفه و ثبت نام کارگاه ها هم به صورت کاملا الکترونیک برگزار شد

تمامی فرآیندهای این خدمت به صورت الکترونیک در بستر زیر انجام می شود

toyfest.kpf.ir

پیوست جزئیات برگزاری جشنواره ملی اسباب بازی (خدمت برگزاری نمایشگاه و جشنواره حوزه کودک و نوجوان)

گزارش اطلاع رسانی نحوه درخواست، تولید، ارائه خدمات شناسه دار ۱۴۰۱

نمودار وضعیت مطلوب

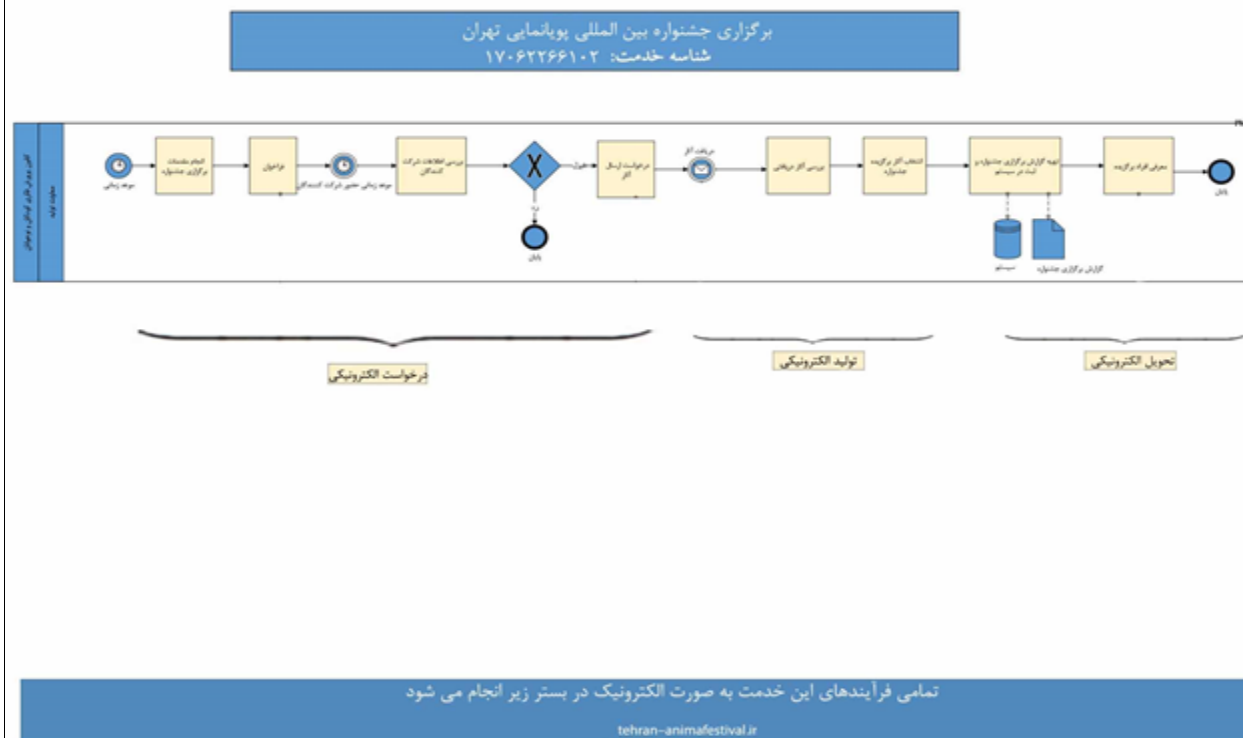

پیوست جزئیات برگزاری جشنواره ملی اسباب بازی (خدمت برگزاری نمایشگاه و جشنواره حوزه کودک و نوجوان)

حامد آخوندی

مدیر کل فناوری اطلاعات و تحول اداری



گزارش اطلاع رسانی نحوه درخواست، تولید، ارائه خدمات شناسه دار ۱۴۰۱

نام دستگاه اجرایی:	کانون پرورش فکری کودکان و نوجوانان
عنوان خدمت:	ارائه خدمات آموزشی زبان های خارجی
شناسه خدمت:	۱۸۰۵۲۲۷۱۰۰۰
تاریخ گزارش:	۱۴۰۲/۱۵/۱

ویژگی های خدمت	
شرح خدمت	کانون زبان ایران با برخورداری از ۲۸۷ شعبه در اقضا نقاط کشور شرایط یادگیری زبان انگلیسی، عربی، فرانسوی آلمانی، ایتالیایی، اسپانیایی، ترکی استانبولی، چینی، روسی، فارسی را مبتنی بر ارزش های ایران اسلامی برای عموم مردم به وجود آورده است. واجدین شرایط دریافت خدمت تمام علاقمندان بالای ۷ سال - به طور عمومی سه مقطع سنی: کودک، نوجوان و جوان و بزرگسال، کلاس آموزشی هستند. هر سال آموزشی در کانون زبان، ۴ ترم دارد که سه ماه زمان می برد
نحوه دسترسی:	الکترونیکی
نوع خدمت	G2C
متوسط زمان خدمت	تعداد مراحل یک فصل ۹ مرحله

گزارش اطلاع رسانی نحوه درخواست، تولید، ارائه خدمات شناسه دار ۱۴۰۱

آسیب‌ها	
۱	<p>خدمت (برگزاری دوره‌های آموزش زبان‌های خارجی) دارای دو زیر خدمت: انتشار محصولات آموزشی زبان‌های خارجی و خدمت برگزاری دوره‌های آموزش زبان‌های خارجی بود. بعد از اصلاح فرایند در قالب یک خدمت، از آنجا که بر اساس تعداد زبان آموز ثبت نام شده در هر فصل، کتاب چاپ و در اختیار متقاضی قرار می‌گیرد و مراحل سفارش و خرید روی همان سایت ili.ir و هم زمان با ثبت نام کاربر است.</p> <p>وجود دو خدمت که در راستای همدیگر بودن ضرورت نداشت.</p>
۲	<p>وجود دو خدمت موازی، تعداد مراحل انجام کار را زیاد کرده بود. نیروی انسانی بیشتری را در فرایند خدمت رسانی درگیر کرده بود.</p>
	<p>وجود دو خدمت موازی، زمان زیادی را از کاربر برای ثبت نام در کارگاه‌ها و سفارش کتاب می‌گرفت.</p>

اهداف بهبود				
شاخص	واحد	مقدار شاخص قبل از بهبود	مقدار شاخص بعد از بهبود	درصد تحقق
مراجعه به سایت ili.ir	درصد	۶۰	۱۰۰	۱۰۰

گزارش اطلاع رسانی نحوه درخواست، تولید، ارائه خدمات شناسه دار ۱۴۰۱

اقدامات بهبود		
ردیف	شرح اقدام	مستندات و شواهد اقدامات (به عنوان یا شماره پیوست گزارش مربوطه اشاره شود)
۱	دو خدمت انتشار محصولات آموزشی زبان های خارجی و خدمت، برگزاری دوره های آموزش زبان های خارجی در سال ۱۴۰۱ بعد از اصلاح فرایند به صورت (ارائه خدمات آموزشی زبان های خارجی) تغییر یافت	/https://www.ili.ir
۲	این خدمت به صورت تمام الکترونیکی ارائه می شود. این مراحل شامل: اطلاع رسانی خدمت روی میز خدمت پرتال که الکترونیکی است مرحله درخواست متقاضی، انتخاب رشته، انتخاب پایه، انتخاب سطح توسط مدرسان کانون زبان، ثبت نام در کارگاه، پرداخت آنلاین، ثبت سفارش کتاب و خرید، حضور در کارگاه ها، آزمون، و اعلام نتایج همه کاملاً الکترونیک هستند. این خدمت تا ۱۳۹۹ الکترونیک شده بود در سال ۱۴۰۰ برخی از فرایندهای باقی مانده مثل ثبت فیش پرداختی نیز الکترونیکی شده است.	/https://www.ili.ir

گزارش اطلاع رسانی نحوه درخواست، تولید، ارائه خدمات شناسه دار ۱۴۰۱

نمودار وضعیت موجود

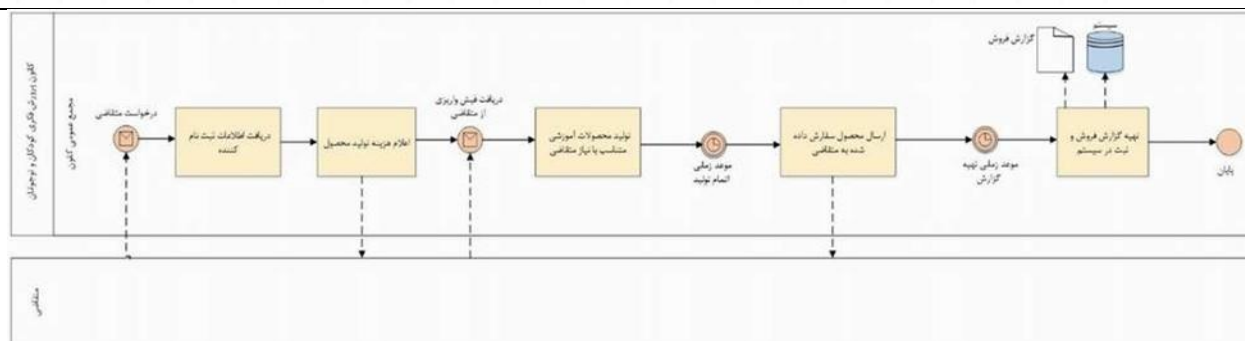
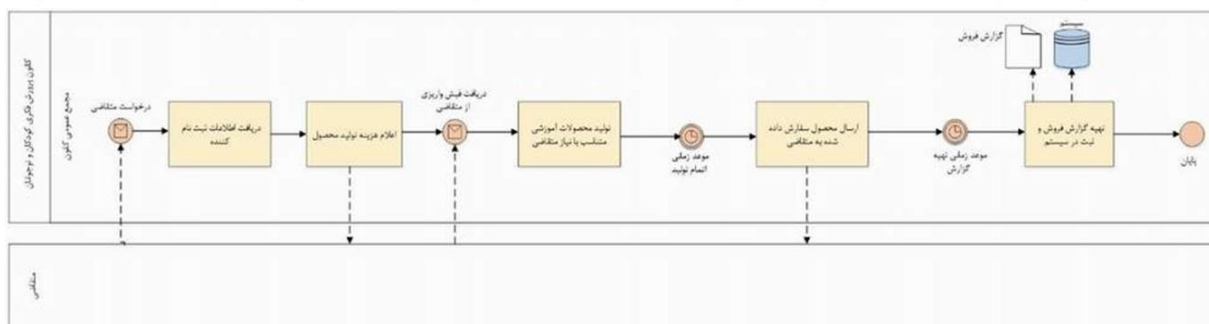

دو خدمت انتشار محصولات آموزشی زبان‌های خارجی و خدمت، برگزاری دوره‌های آموزش زبان‌های خارجی قبل از اصلاح فرایند

گزارش اطلاع رسانی نحوه درخواست، تولید، ارائه خدمات شناسه دار ۱۴۰۱

نمودار وضعیت مطلوب

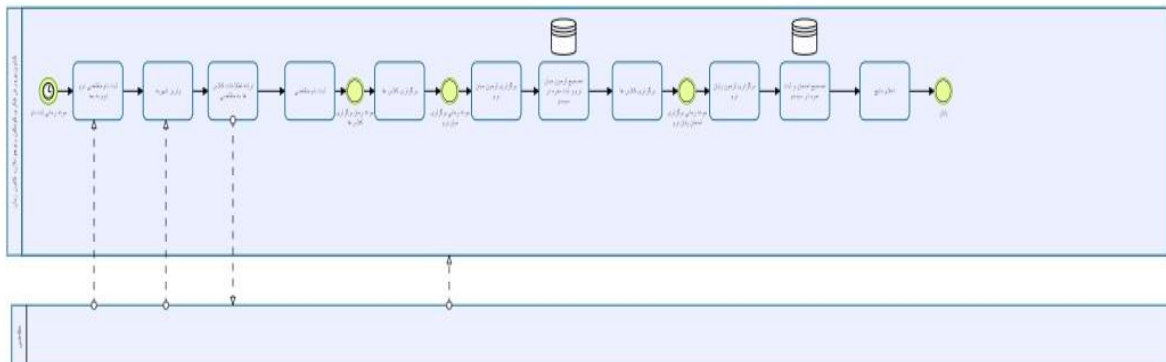
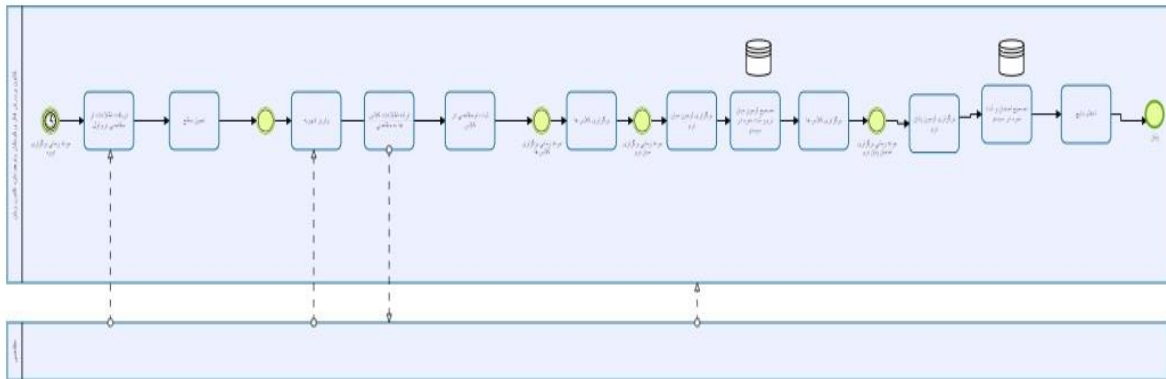

ارائه خدمات آموزشی زبان های خارجی

حامد آخوندی

مدیر کل فناوری اطلاعات و تحول اداری

گزارش اطلاع رسانی نحوه درخواست، تولید، ارائه خدمات شناسه دار ۱۴۰۱

نام دستگاه اجرایی:	کانون پرورش فکری کودکان و نوجوانان
عنوان خدمت:	آموزش غیر مستقیم فرهنگی، هنری، علمی و دینی در مراکز فرهنگی و هنری کانون
شناسه خدمت:	۱۷۰۲۲۶۵۱۰۲
درخواست، تولید، تحویل خدمت:	همه مراحل الکترونیک

ویژگی‌های خدمت	
شرح خدمت	کانون پرورش فکری کودکان و نوجوانان ۶۲ عنوان فعالیت فرهنگی، هنری، علمی و دینی را از مرحله مقدماتی تا مرحله تخصصی به کودکان و نوجوانان ۷ تا ۱۸ متقاضی آموزش ارائه می دهد. این خدمت هم به صورت حضوری در بیش از ۱۰۰۰ مرکز فرهنگی هنری فعال کانون در سراسر کشور و هم به صورت غیر حضوری از طریق سایت www.kpf.ir در اختیار متقاضیان قرار دارد.
نحوه دسترسی:	الکترونیکی
نوع خدمت	G2C
متوسط زمان خدمت	۵۲ دقیقه
تعداد مراحل	۹ مرحله

آسیب‌ها	
۱	عدم شفافیت در برگزاری کارگاه ها در سطح مراکز
۲	مدیریت غیر سیستمی کارگاه ها

گزارش اطلاع رسانی نحوه درخواست، تولید، ارائه خدمات شناسه دار ۱۴۰۱

اهداف بهبود				
شاخص	واحد	مقدار شاخص قبل از بهبود	مقدار شاخص بعد از بهبود	درصد تحقق
مراجعه به سامانه profile.kpf.ir	درصد	۷۰	۹۰	٪۱۰۰

اقدامات بهبود		
ردیف	شرح اقدام	مستندات و شواهد اقدامات (به عنوان یا شماره پیوست گزارش مربوطه اشاره شود)
۱	تهیه فرم پرداخت الکترونیک برای کارگاه ها حضوری که منجر به ایجاد شفافیت در تعداد ثبت نام، درآمد، و تعداد کارگاه ها شده است	در سایت های استانی ایجاد شده است، به عنوان مثال در استان البرز: https://alborz.kpf.ir/payment

نمودار وضعیت موجود

گزارش اطلاع رسانی نحوه درخواست، تولید، ارائه خدمات شناسه دار ۱۴۰۱

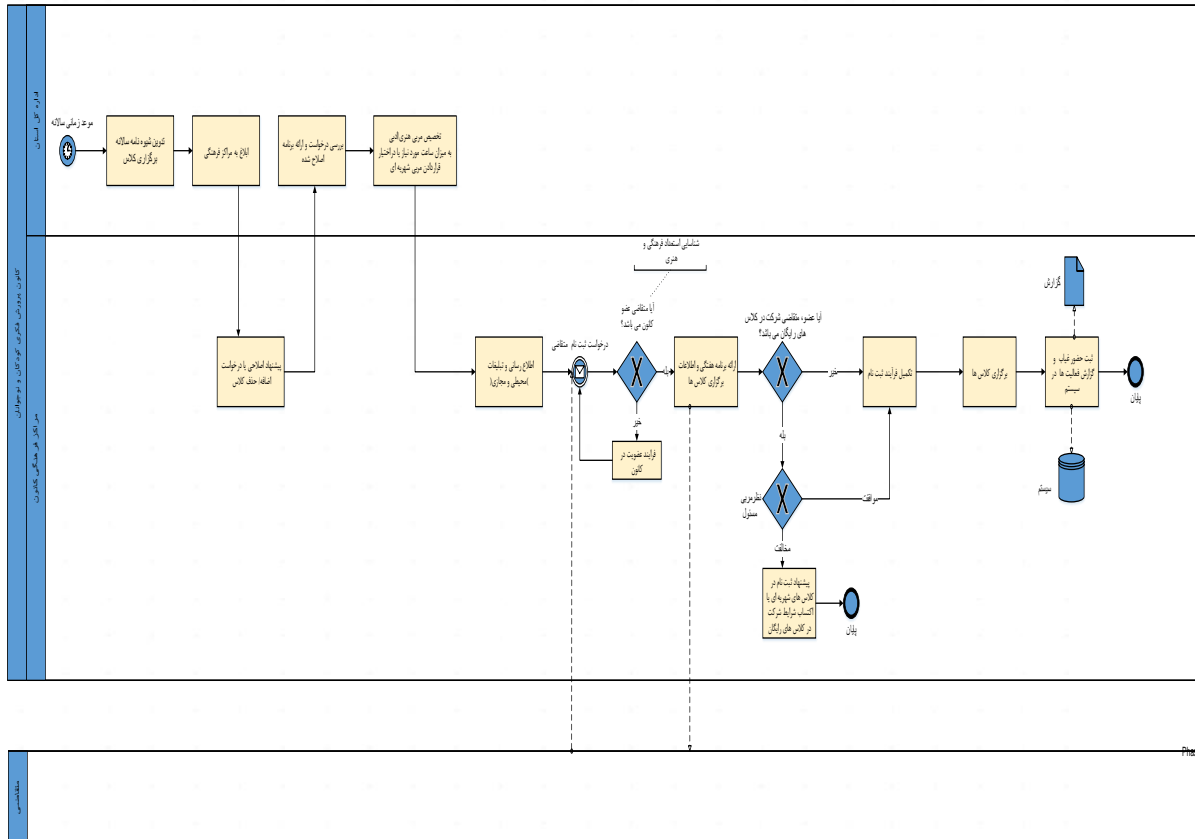

گزارش اطلاع رسانی نحوه درخواست، تولید، ارائه خدمات شناسه دار ۱۴۰۱

نمودار وضعیت مطلوب

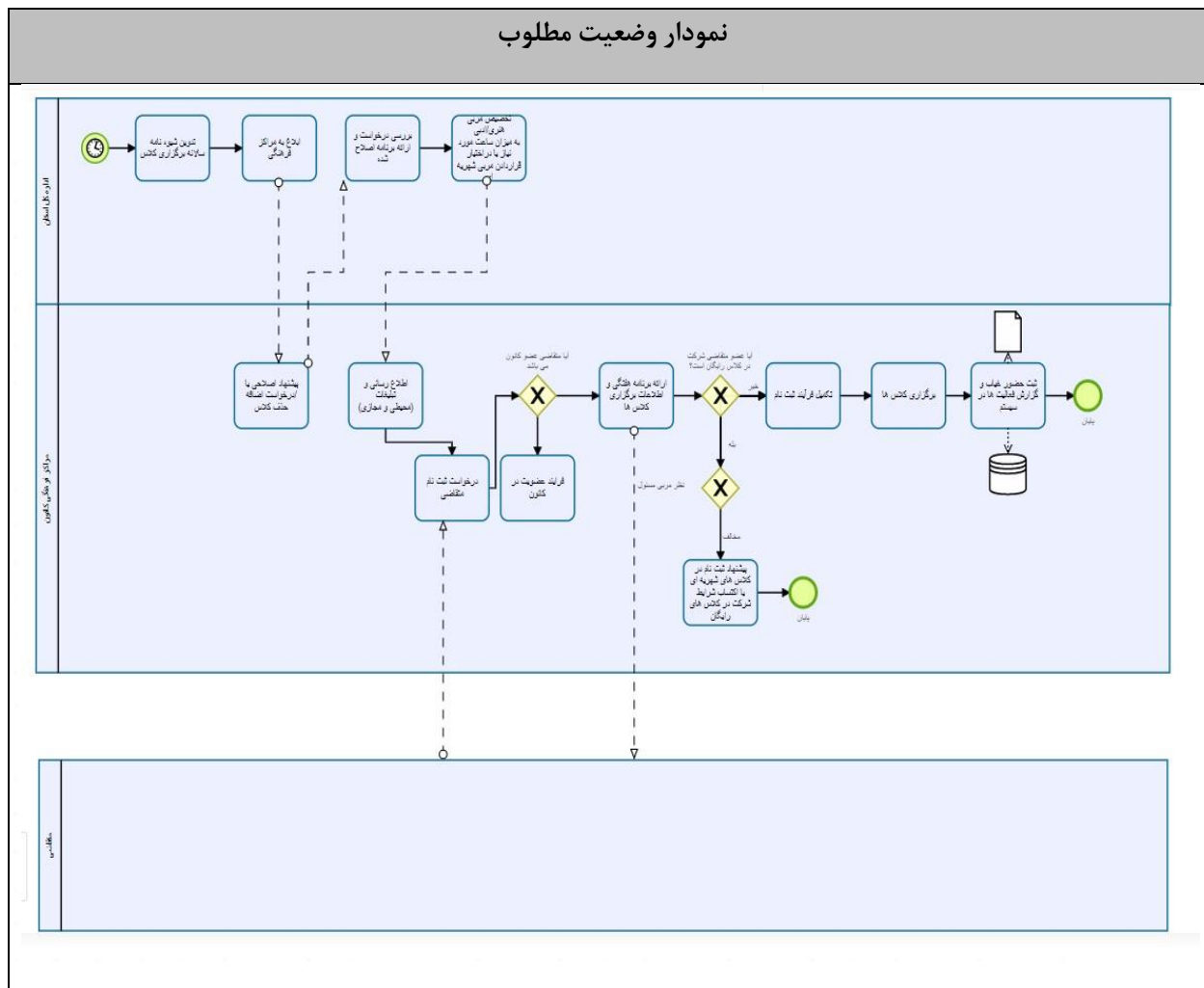

حامد آخوندی

مدیر کل فناوری اطلاعات و تحول اداری



گزارش اطلاع رسانی نحوه درخواست، تولید، ارائه خدمات شناسه دار ۱۴۰۱

نام دستگاه اجرایی:	کانون پرورش فکری کودکان و نوجوانان
عنوان خدمت:	امانت کتاب به اعضای کانون پرورش فکری کودکان و نوجوانان
شناسه خدمت:	۱۷۰۲۲۲۶۵۱۰۰
تاریخ گزارش:	۱۴۰۲/۱/۱۵

ویژگی های خدمت	
شرح خدمت	مراکز فرهنگی کانون دارای کتابخانه های تخصصی کودک و نوجوان است. کودکان و نوجوانان سراسر کشور می توانند با عضویت در کانون از خدمت امانت کتاب استفاده کنند.
نحوه دسترسی:	حضور/ذاتا غیر الکترونیک
نوع خدمت	G2G
متوسط زمان خدمت	تعداد مراحل ۷ مرحله ۱۰ دقیقه

گزارش اطلاع رسانی نحوه درخواست، تولید، ارائه خدمات شناسه دار ۱۴۰۱

آسیب‌ها	
۱	عدم وجود سیستم آنلاین کتابداری
۲	عدم امکان امانت کتاب به اعضای سایر مراکز
۳	آمارگیری سالیانه از کتابها (مشابه انبارگردانی)
۴	عدم دسترسی به اطلاعات مربوط به کتاب های پر طرفدار

اهداف بهبود				
شاخص	واحد	مقدار شاخص قبل از بهبود	مقدار شاخص بعد از بهبود	درصد تحقق
با توجه به اینکه این سامانه درون سازمانی است، نیاز به نام کاربری و کلمه عبور می‌باشد. (profile.kpf.ir)	درصد	۶۰	۸۰	٪۱۰۰



گزارش اطلاع رسانی نحوه درخواست، تولید، ارائه خدمات شناسه دار ۱۴۰۱

اقدامات بهبود		
ردیف	شرح اقدام	مستندات و شواهد اقدامات (به عنوان یا شماره پیوست گزارش مربوطه اشاره شود)
۱	طراحی سیستم آنلاین ثبت و امانت کتاب	Profile.kpf.ir
۲	طراحی گزارش های مورد نیاز مانند کتاب های پر خواننده، اعضای کتابخوان، مراکز فعال و...	Bi.kpf.ir
۳		
۴		

گزارش اطلاع رسانی نحوه درخواست، تولید، ارائه خدمات شناسه دار ۱۴۰۱

نمودار وضعیت موجود

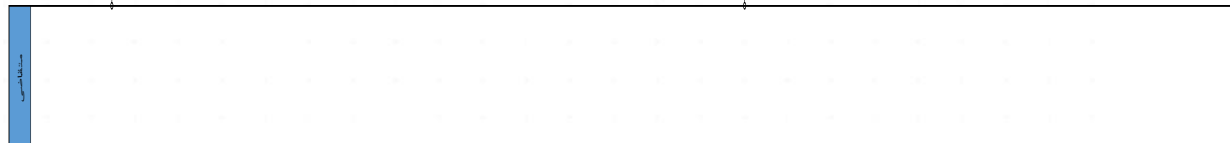
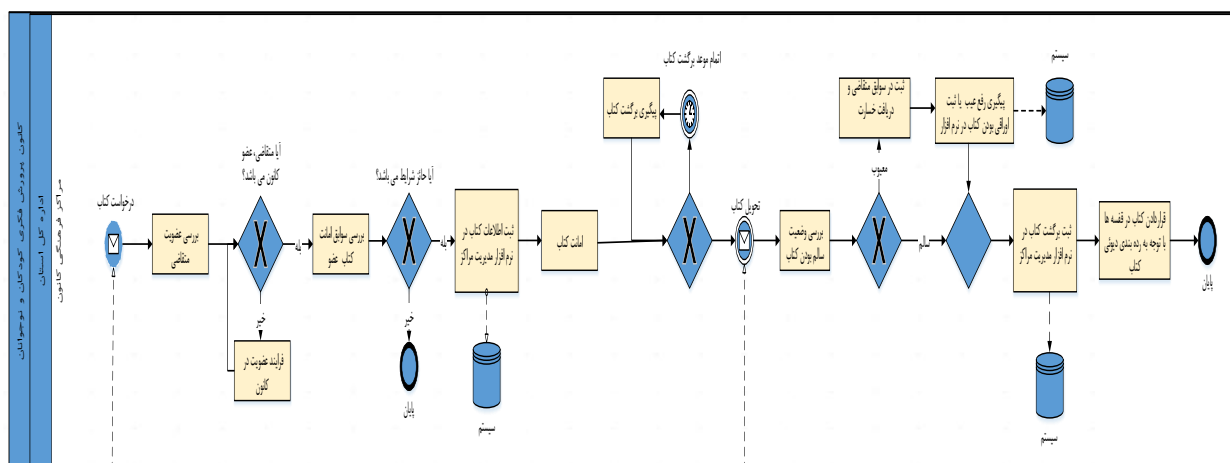

گزارش اطلاع رسانی نحوه درخواست، تولید، ارائه خدمات شناسه دار ۱۴۰۱

نمودار وضعیت مطلوب

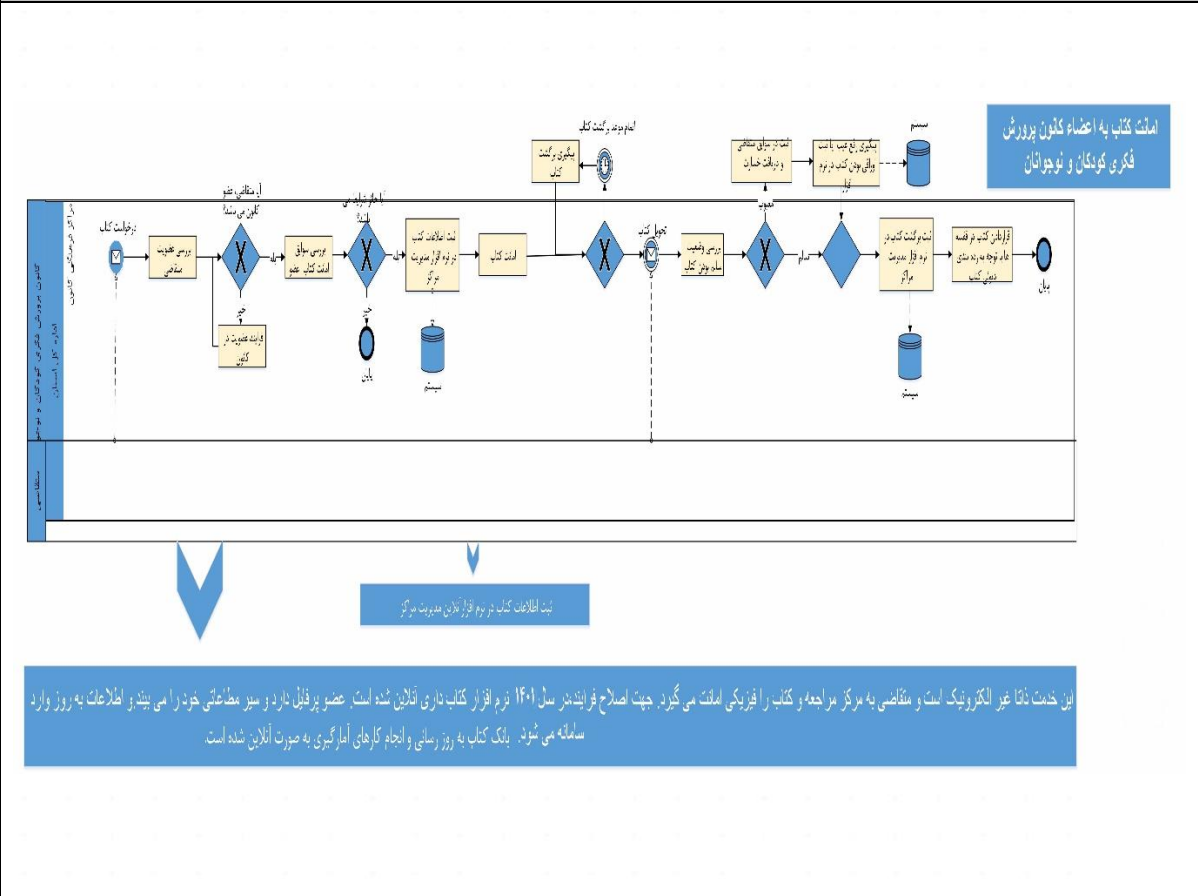

حامد آخوندی

مدیر کل فناوری اطلاعات و تحول اداری

گزارش اطلاع رسانی نحوه درخواست، تولید، ارائه خدمات شناسه دار ۱۴۰۱

نام دستگاه اجرایی:	کانون پرورش فکری کودکان و نوجوانان
عنوان خدمت:	صدور تاییدیه فضای فرهنگی یا نمایشگاهی ویژه کودکان و نوجوانان
شناسه خدمت:	۱۷۰۶۲۲۶۹۱۰۵
درخواست، تولید، تحویل خدمت:	همه مراحل الکترونیک

ویژگی های خدمت	
شرح خدمت	شورای نظارت بر اسباب بازی، بر کلیه نمایشگاه های اسباب بازی و سرگرمی در سطح کشور نظارت فرهنگی دارد.
نحوه دسترسی:	الکترونیکی
نوع خدمت	G2B-G2C
متوسط زمان خدمت: ۳ روز	تعداد مراحل: ۷ مرحله

آسیب ها	
۱	با الکترونیکی شدن کامل خدمت در سال ۱۴۰۰ تمام مراحل خدمت در حال حاضر الکترونیکی بوده و آسیبی دیده نشد.

گزارش اطلاع رسانی نحوه درخواست، تولید، ارائه خدمات شناسه دار ۱۴۰۱

اهداف بهبود					
شاخص	واحد	مقدار شاخص قبل از بهبود	مقدار شاخص بعد از بهبود	درصد تحقق	
مراجعه به سایت toycouncil.kpf.ir	درصد	۱۰۰	۱۰۰	۱۰۰	

اقدامات بهبود		
ردیف	شرح اقدام	مستندات و شواهد اقدامات
۱	(خدمت الکترونیکی شد. با شاخص بهبود؛ کاهش زمان - افزایش رضایت مشتریان - سهولت انجام کار دست یافتیم.)	http://toycouncil.ir
۲	این خدمت قبل از سال ۱۳۹۹ کاملاً غیرالکترونیک بود در سال ۱۳۹۹ مرحله درخواست که شامل پر کردن فرم صدور تاییدیه فضای فرهنگی یا نمایشگاهی ویژه کودکان و نوجوانان بود الکترونیکی شد و در سال ۱۴۰۰ تمام مراحل ارائه خدمت الکترونیک شد که شامل: درخواست صدور تاییدیه فضای فرهنگی یا نمایشگاهی ویژه کودکان و نوجوانان اعلام نتیجه به متقاضی، موافقت و ارسال تاییدیه برای متقاضی است به صورت کاملاً الکترونیکی انجام می شود.	http://toycouncil.ir سایت شورای نظارت بر اسباب بازی ها
۳	اطلاع رسانی خدمت بر روی میز خدمت پرتال دستگاه به روز رسانی شده است. راهنمای دریافت خدمات و شناسنامه خدمات (با لینک به سامانه دولت به مردم) روی پرتال دستگاه بارگذاری شده است.	راهنمای دریافت خدمت، صدور تاییدیه فضای فرهنگی یا نمایشگاهی ویژه کودکان و نوجوانان https://kpf.ir/GuideReceivingServices میز خدمت: https://kpf.ir/ServicesList شناسنامه خدمات https://kpf.ir/ServiceCertificate

گزارش اطلاع رسانی نحوه درخواست، تولید، ارائه خدمات شناسه دار ۱۴۰۱

نمودار وضعیت موجود

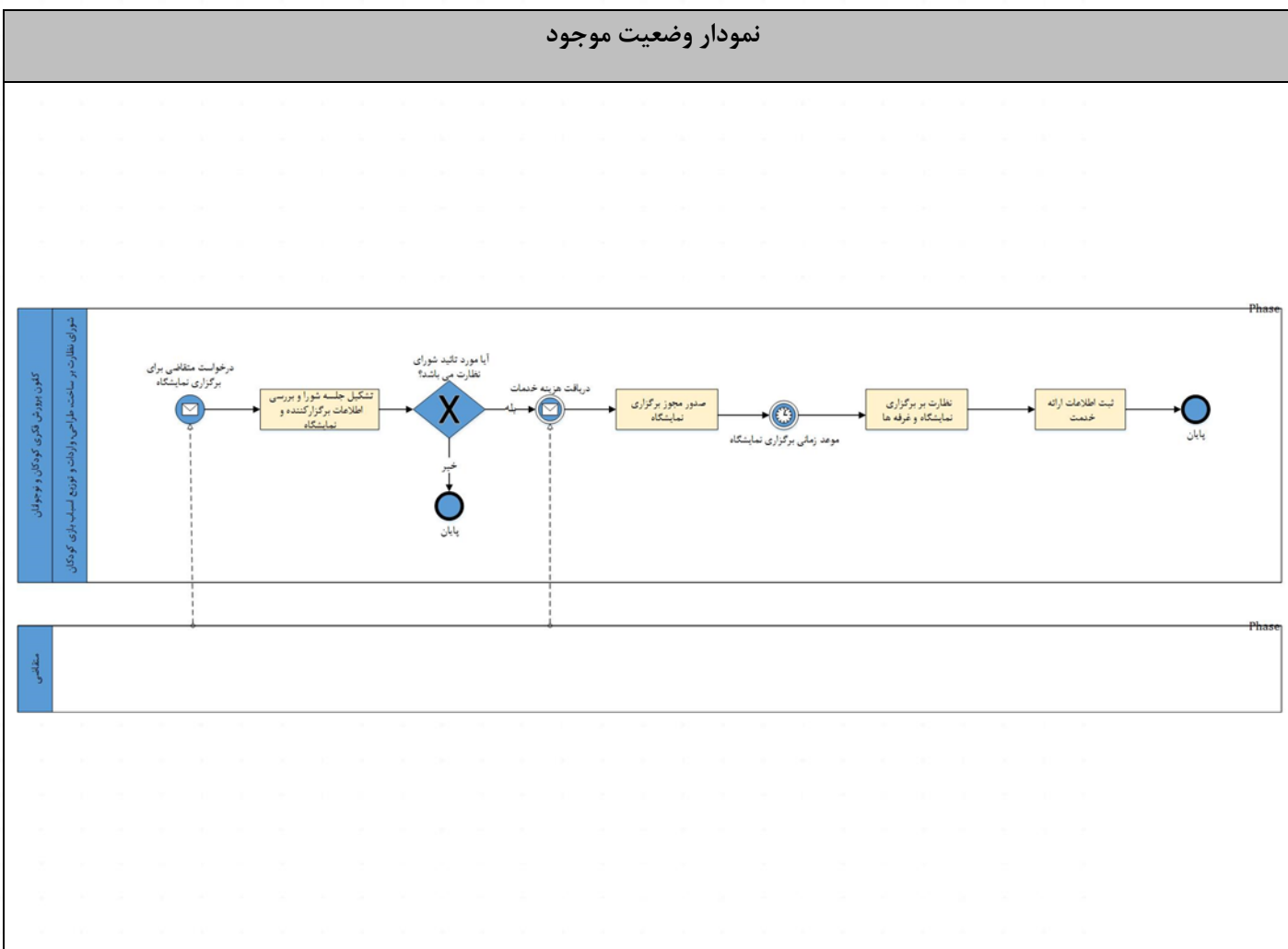

گزارش اطلاع رسانی نحوه درخواست، تولید، ارائه خدمات شناسه دار ۱۴۰۱

نمودار وضعیت مطلوب

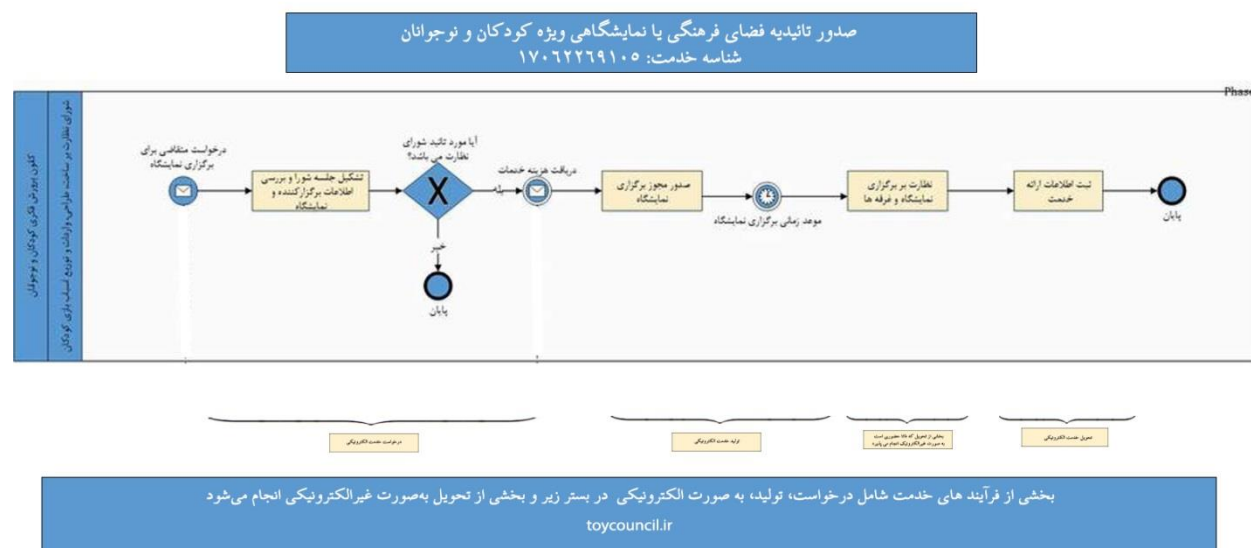

پیوست صدور تائیدیه فضای فرهنگی یا نمایشگاهی ویژه کودکان و نوجوانان

حامد آخوندی

مدیر کل فناوری اطلاعات و تحول اداری



گزارش اطلاع رسانی نحوه درخواست، تولید، ارائه خدمات شناسه دار ۱۴۰۱

نام دستگاه اجرایی:	کانون پرورش فکری کودکان و نوجوانان
عنوان خدمت:	صدور مجوز تولید اسباب بازی
شناسه خدمت:	۱۷۰۶۲۲۶۹۱۰۲
درخواست، تولید، تحویل خدمت:	همه مراحل الکترونیک

ویژگی های خدمت	
شرح خدمت	شورای نظارت بر اسباب بازی، مجوز تولید را برای اسباب بازی ها و سرگرمی های برگرفته (کپی شده) از نمونه های خارجی صادر می نماید.
نحوه دسترسی:	الکترونیکی
نوع خدمت	G2C- G2B
متوسط زمان خدمت	تعداد مراحل ۶ مرحله
	۳۰ روز

آسیب ها	
با الکترونیکی شدن کامل خدمت در سال ۱۴۰۰ تمام مراحل خدمت در حال حاضر الکترونیکی بوده و آسیبی دیده نشد.	۱

گزارش اطلاع رسانی نحوه درخواست، تولید، ارائه خدمات شناسه دار ۱۴۰۱

اهداف بهبود				
شاخص	واحد	مقدار شاخص قبل از بهبود	مقدار شاخص بعد از بهبود	درصد تحقق
مراجعه به سایت toycouncil.kpf.ir (خدمت تمام الکترونیکی شد. با شاخص بهبود؛ کاهش زمان - افزایش رضایت مشتریان - سهولت انجام کار دست یافتیم.)	درصد	۱۰۰	۱۰۰	۱۰۰

گزارش اطلاع رسانی نحوه درخواست، تولید، ارائه خدمات شناسه دار ۱۴۰۱

اقدامات بهبود		
ردیف	شرح اقدام	مستندات و شواهد اقدامات (به عنوان یا شماره پیوست گزارش مربوطه اشاره شود)
۱	تحلیل، پیاده سازی و استقرار فرآیند راه اندازی سایت https://toycouncil.kpf.ir/ در سال ۹۹ به صورت نیمه الکترونیک موجب ایجاد بستر مناسب برای ثبت درخواست خدمت گیرنده و کاهش مدت زمان پاسخگویی به ارباب رجوع شده است. در سال ۱۴۰۰ باتمام الکترونیکی شدن خدمت، اصلاح کامل فرایند صورت گرفته است.	https://toycouncil.kpf.ir/
۲	تمام مراحل ارائه خدمت الکترونیک شد که شامل: درخواست مجوز تولید اسباب بازی، ارسال طرح، کارشناسی آثار توسط تیم ارزیابی سازمان و اعلام نتیجه به متقاضی، موافقت با ثبت طرح و ارسال گواهی برای متقاضی است به صورت کاملا الکترونیکی انجام می شود. الکترونیکی شدن تمام مراحل خدمت؛ با کاهش مدت زمان ارائه خدمت، اجتناب از مراجعه حضوری متقاضی برای انجام هر مرحله از خدمت، کاهش نیروی انسانی ارائه کننده خدمت، بالا رفتن میزان دسترسی مخاطبان به خدمت، باعث رضایت ارباب رجوع شده است.	https://toycouncil.kpf.ir/
۳	اطلاع رسانی خدمت بر روی میز خدمت پرتال دستگاه به روز رسانی شده است. راهنمای دریافت خدمات و شناسنامه خدمات (با لینک به سامانه دولت به مردم) روی پرتال دستگاه بارگذاری شده است	راهنمای دریافت خدمت، صدور مجوز تولید اسباب بازی https://kpf.ir/GuideReceivingServices میز خدمت: https://kpf.ir/ServicesList شناسنامه خدمات https://kpf.ir/ServiceCertificate

گزارش اطلاع رسانی نحوه درخواست، تولید، ارائه خدمات شناسه دار ۱۴۰۱

نمودار وضعیت موجود

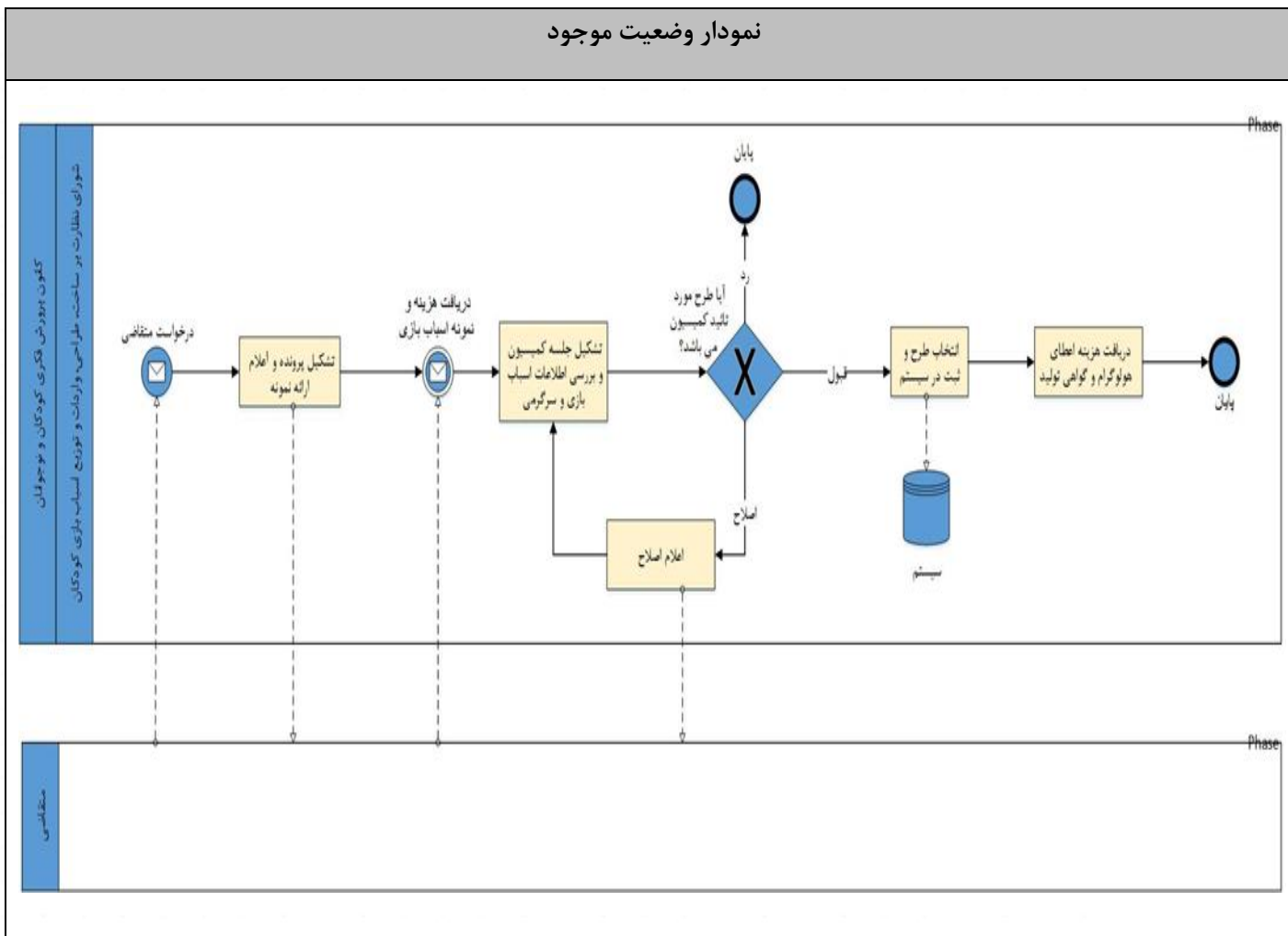

گزارش اطلاع رسانی نحوه درخواست، تولید، ارائه خدمات شناسه دار ۱۴۰۱

نمودار وضعیت مطلوب

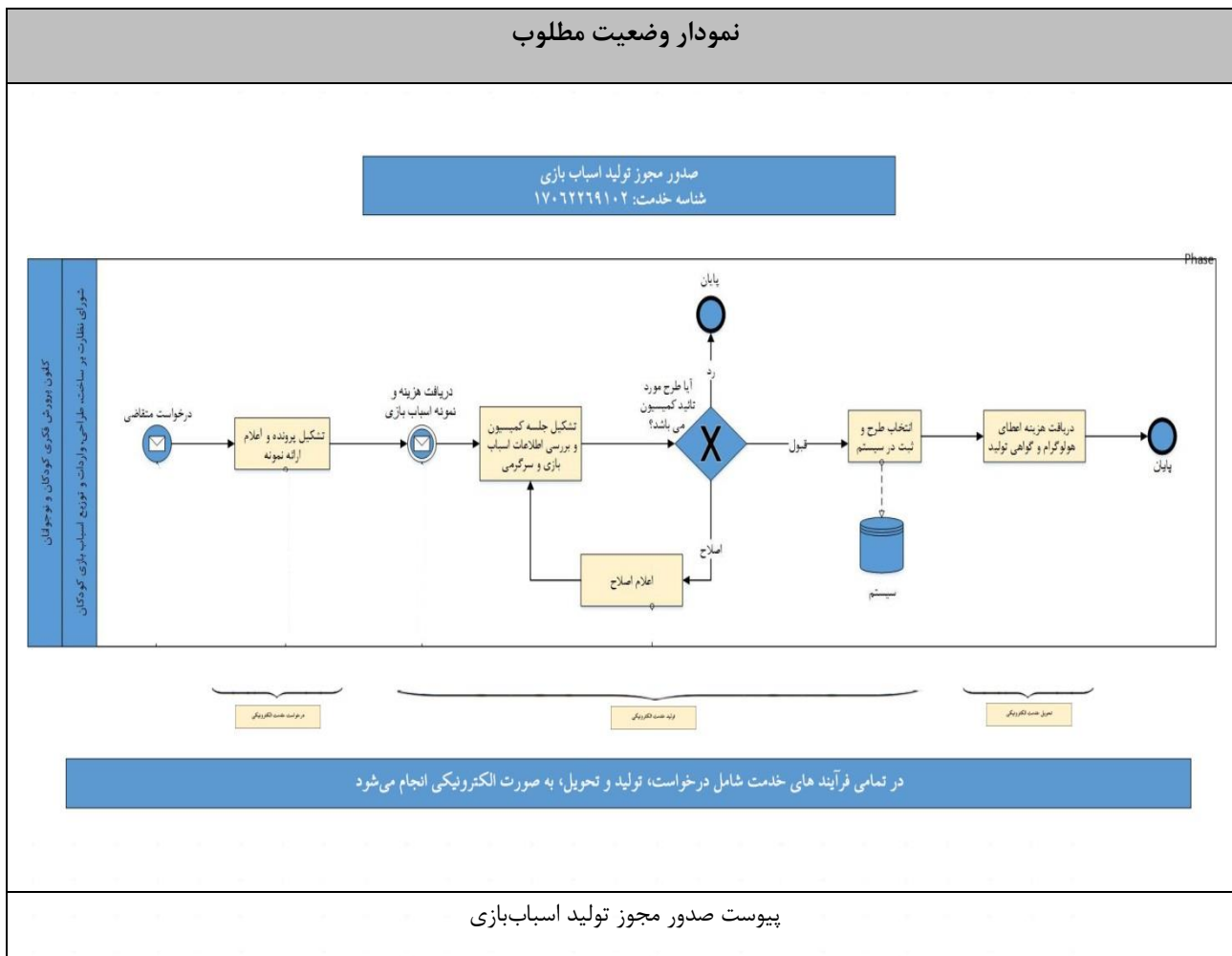

حامد آخوندی

مدیر کل فناوری اطلاعات و تحول اداری



گزارش اطلاع رسانی نحوه درخواست، تولید، ارائه خدمات شناسه دار ۱۴۰۱

نام دستگاه اجرایی:	کانون پرورش فکری کودکان ونوجوانان
عنوان خدمت:	صدور مجوز واردات اسباب بازی
شناسه خدمت:	۱۷۰۶۲۲۶۹۱۰۳
درخواست، تولید، تحویل خدمت:	همه مراحل الکترونیک

ویژگی های خدمت	
شرح خدمت	شورای نظارت برای اسباب بازی های سازگار با فرهنگ اسلامی ایرانی مجوز ترخیص صادر می کند.
نحوه دسترسی:	الکترونیکی
نوع خدمت	G2C – G2B
متوسط زمان خدمت	تعداد مراحل ۶ مرحله ۳ روز

آسیبها	
با الکترونیکی شدن کامل خدمت در سال ۱۴۰۰ تمام مراحل خدمت در حال حاضر الکترونیکی بوده و آسیبی دیده نشد.	۱



گزارش اطلاع رسانی نحوه درخواست، تولید، ارائه خدمات شناسه دار ۱۴۰۱

اهداف بهبود				
شاخص	واحد	مقدار شاخص قبل از بهبود	مقدار شاخص بعد از بهبود	درصد تحقق
مراجعه به سایت toycouncil.kpf.ir	درصد	100	100	100

گزارش اطلاع رسانی نحوه درخواست، تولید، ارائه خدمات شناسه دار ۱۴۰۱

اقدامات بهبود		
ردیف	شرح اقدام	مستندات و شواهد اقدامات
۱	تحلیل، پیاده سازی و استقرار فرآیند راه اندازی سایت https://toycouncil.kpf.ir/ در سال ۹۹ به صورت نیمه الکترونیک موجب ایجاد بستر مناسب برای ثبت درخواست خدمت گیرنده و کاهش مدت زمان پاسخگویی به ارباب رجوع شده است. در سال ۱۴۰۰ باتمام الکترونیکی شدن خدمت ، اصلاح کامل فرایند صورت گرفته است.	https://toycouncil.kpf.ir/
۲	این خدمت قبل از سال ۱۳۹۹ کاملاً غیرالکترونیک بود در سال ۱۳۹۹ مرحله درخواست که شامل پر کردن فرم درخواست مجوز واردات اسباب بازی بود الکترونیکی شد و در سال ۱۴۰۰ تمام مراحل ارائه خدمت الکترونیک شد که شامل: درخواست مجوز واردات اسباب بازی ، ارسال طرح، کارشناسی آثار توسط تیم ارزیابی سازمان و اعلام نتیجه به متقاضی ، موافقت و ارسال گواهی برای متقاضی است به صورت کاملاً الکترونیکی انجام می شود. (خدمت تمام الکترونیکی شد.با شاخص بهبود؛ کاهش زمان- افزایش رضایت مشتریان- سهولت انجام کار دست یافتیم.)	https://toycouncil.kpf.ir/
۳	اطلاع رسانی خدمت بر روی میز خدمت پرتال دستگاه به روز رسانی شده است. راهنمای دریافت خدمات و شناسنامه خدمات (با لینک به سامانه دولت به مردم) روی پرتال دستگاه بارگذاری شده است.	راهنمای دریافت خدمت ، صدور مجوز واردات اسباب بازی https://kpf.ir/GuideReceivingServices میز خدمت : https://kpf.ir/ServicesList شناسنامه خدمات https://kpf.ir/ServiceCertificate

گزارش اطلاع رسانی نحوه درخواست، تولید، ارائه خدمات شناسه دار ۱۴۰۱

نمودار وضعیت موجود

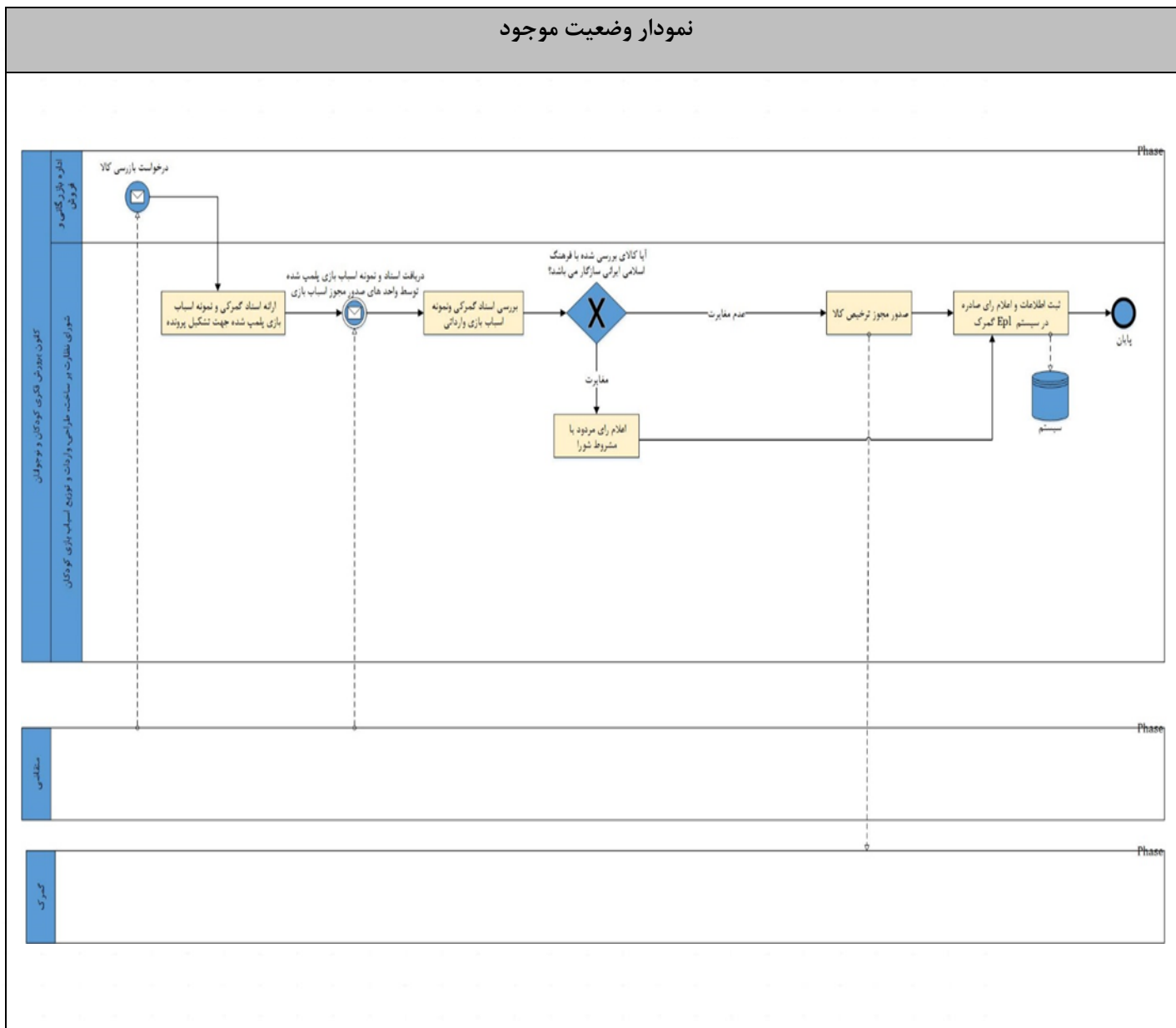

گزارش اطلاع رسانی نحوه درخواست، تولید، ارائه خدمات شناسه دار ۱۴۰۱

نمودار وضعیت مطلوب

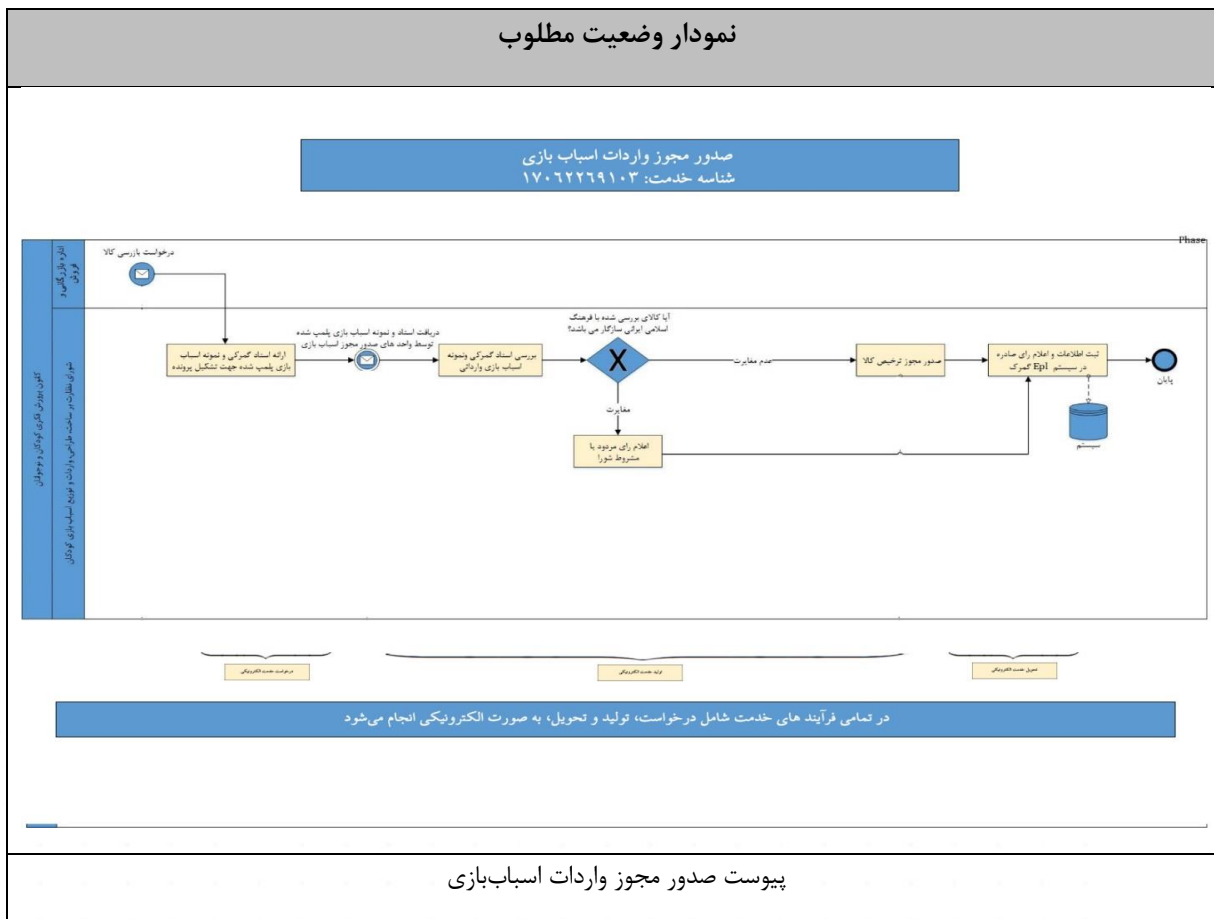

حامد آخوندی

مدیر کل فناوری اطلاعات و تحول اداری

گزارش اطلاع رسانی نحوه درخواست، تولید، ارائه خدمات شناسه دار ۱۴۰۱

نام دستگاه اجرایی:	کانون پرورش فکری کودکان و نوجوانان
عنوان خدمت:	صدور گواهی ثبت طرح اسباب بازی
شناسه خدمت:	۱۷۰۶۲۲۶۹۱۰۱
تاریخ گزارش:	۱۴۰۲/۱/۱۵

ویژگی های خدمت	
شرح خدمت	شورای نظارت بر اسباب بازی با بررسی درخواست های دریافتی از متقاضیان مجوز ثبت طرح اسباب بازی را برای طرح های حائز صلاحیت صادر می کند.
نحوه دسترسی:	الکترونیکی
نوع خدمت	G2C- G2B
متوسط زمان خدمت	تعداد مراحل ۶ مرحله 3 روز

آسیب ها	
۱	با الکترونیکی شدن کامل خدمت در سال ۱۴۰۰ تمام مراحل خدمت در حال حاضر الکترونیکی بوده و آسیبی دیده نشد.



گزارش اطلاع رسانی نحوه درخواست، تولید، ارائه خدمات شناسه دار ۱۴۰۱

اهداف بهبود				
شاخص	واحد	مقدار شاخص قبل از بهبود	مقدار شاخص بعد از بهبود	درصد تحقق
مراجعه به سایت toycouncil.kpf.ir	درصد	۱۰۰	۱۰۰	۱۰۰

گزارش اطلاع رسانی نحوه درخواست، تولید، ارائه خدمات شناسه دار ۱۴۰۱

اقدامات بهبود		
ردیف	شرح اقدام	مستندات و شواهد اقدامات
۱	این خدمت قبل از سال ۱۳۹۹ کاملاً غیرالکترونیک بود در سال ۱۳۹۹ مرحله درخواست که شامل پرکردن فرم درخواست می‌شد الکترونیکی شد و در سال ۱۴۰۰ تمام مراحل ارائه خدمت الکترونیک شد که شامل: درخواست گواهی ثبت طرح، ارسال طرح، کارشناسی آثار توسط تیم ارزیابی سازمان و اعلام نتیجه به متقاضی، موافقت با ثبت طرح و ارسال گواهی برای متقاضی است به صورت کاملاً الکترونیکی انجام می‌شود. الکترونیکی شدن تمام مراحل خدمت؛ با کاهش مدت زمان ارائه خدمت، اجتناب از مراجعه حضوری متقاضی برای انجام هر مرحله از خدمت، کاهش نیروی انسانی ارائه کننده خدمت، بالا رفتن میزان دسترسی مخاطبان به خدمت، باعث رضایت ارباب رجوع شده است.	http://toycouncil.ir سایت شورای نظارت بر اسباب بازی ها
۲	اطلاع رسانی خدمت بر روی میز خدمت پرتال دستگاه به روز رسانی شده است. راهنمای دریافت خدمت و شناسنامه خدمات (با لینک به سامانه دولت به مردم) روی پرتال دستگاه بارگذاری شده است	راهنمای دریافت خدمت، صدور گواهی ثبت طرح اسباب بازی https://kpf.ir/GuideReceivingServices میز خدمت: https://kpf.ir/ServicesList شناسنامه خدمات https://kpf.ir/ServiceCertificate

گزارش اطلاع رسانی نحوه درخواست، تولید، ارائه خدمات شناسه دار ۱۴۰۱

نمودار وضعیت موجود

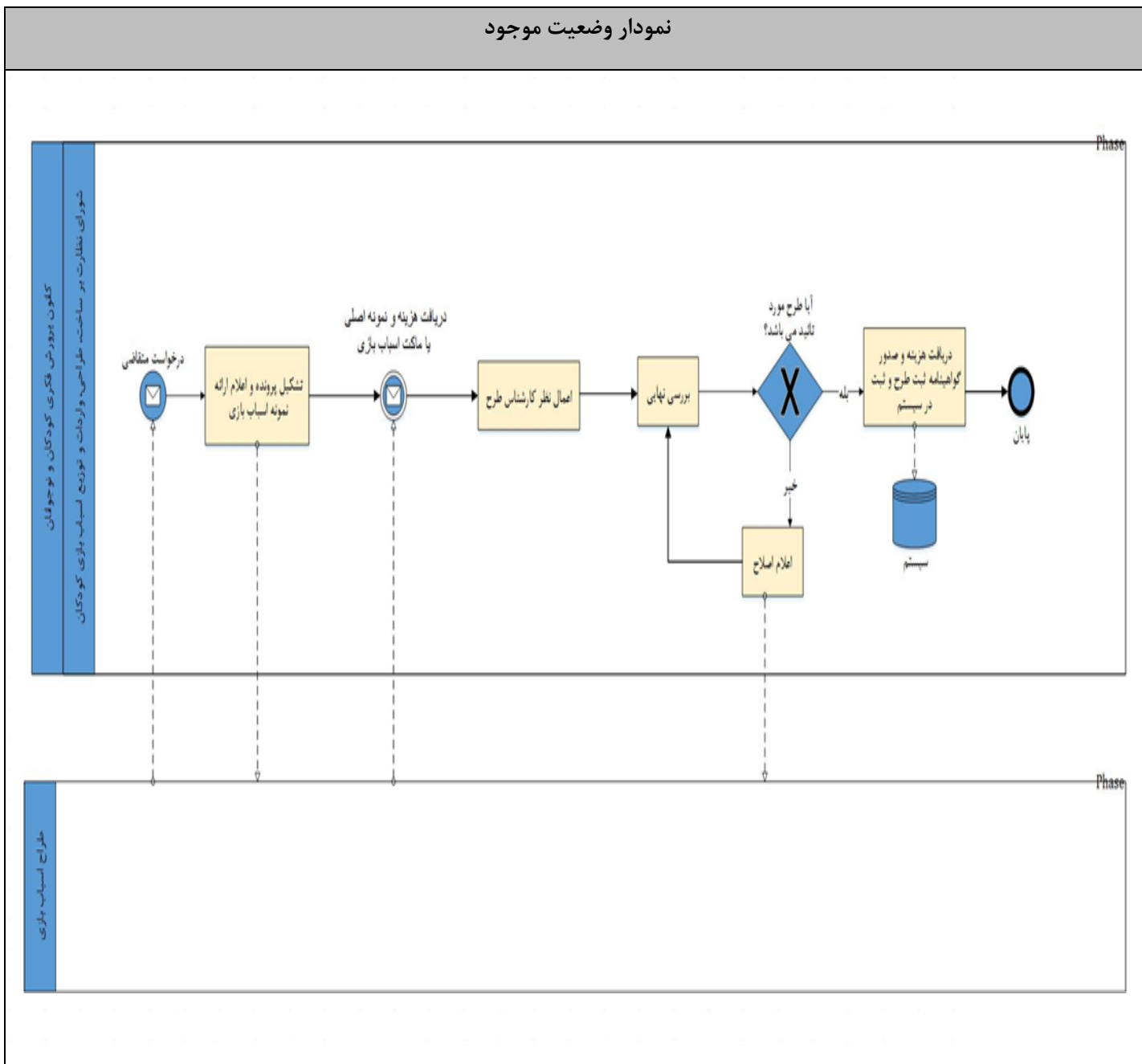

گزارش اطلاع رسانی نحوه درخواست، تولید، ارائه خدمات شناسه دار ۱۴۰۱

نمودار وضعیت مطلوب

صدور گواهی ثبت طرح اسباب بازی
شناسه خدمت: ۱۷۰۶۲۲۶۹۱۰۱

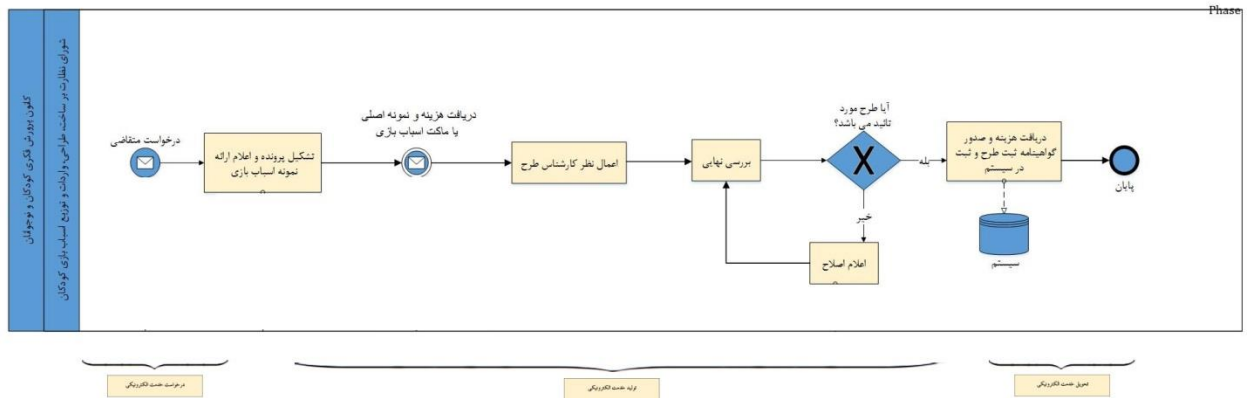

در تمامی فرآیند های خدمت شامل درخواست تولید تحویل، به صورت الکترونیکی انجام می شود

پیوست صدور گواهی ثبت طرح اسباب بازی

حامد آخوندی

مدیر کل فناوری اطلاعات و تحول اداری

گزارش اطلاع رسانی نحوه درخواست، تولید، ارائه خدمات شناسه دار ۱۴۰۱

نام دستگاه اجرایی:	کانون پرورش فکری کودکان و نوجوانان
عنوان خدمت:	حمایت از ایده های برتر طراحی و تولید اسباب بازی
شناسه خدمت:	۱۷۰۶۲۲۶۹۱۰۰
درخواست ، تحویل خدمت	همه مراحل الکترونیک

ویژگی های خدمت	
شرح خدمت	کانون پرورش فکری کودکان و نوجوانان، با بررسی پرونده های ثبت و تولید اسباب بازی هر سال از بین شش گروه سرگرمی به انتخاب نمونه های برگزیده می پردازد.
نحوه دسترسی:	الکترونیکی
نوع خدمت	G2C-G2B
متوسط زمان خدمت: ۳۰ روز	تعداد مراحل: ۱۱ مرحله

آسیب ها	
با الکترونیکی شدن کامل خدمت در سال ۱۴۰۰ تمام مراحل خدمت در حال حاضر الکترونیکی بوده و تمام فرایند اصلاح شده است. و آسیبی دیده نشد.	۱

اهداف بهبود				
شاخص	واحد	مقدار شاخص قبل از بهبود	مقدار شاخص بعد از بهبود	درصد تحقق
مراجعه به سایت http://ideaazad.ir/	درصد	۱۰۰	۱۰۰	۱۰۰

گزارش اطلاع رسانی نحوه درخواست، تولید، ارائه خدمات شناسه دار ۱۴۰۱

اقدامات بهبود		
ردیف	شرح اقدام	مستندات و شواهد اقدامات (به عنوان یا شماره پیوست گزارش مربوطه اشاره شود)
۱	تحلیل، پیاده سازی و استقرار شاخص (باتمام الکترونیکی شدن خدمات) اصلاح کامل فرایند صورت گرفته است.	http://ideaazad.ir/
۲	این خدمت قبل از سال ۱۳۹۹ کاملاً غیرالکترونیک بود در سال ۱۳۹۹ مرحله درخواست که شامل پر کردن فرم درخواست تیزر اسباب بازی بود الکترونیکی شد و در سال ۱۴۰۰ تمام مراحل ارائه خدمت الکترونیک شد که شامل: درخواست مجوز تیزر اسباب بازی، ارسال نسخه تیزر، کارشناسی توسط تیم ارزیابی سازمان و اعلام نتیجه به متقاضی، موافقت و ارسال تاییدیه برای متقاضی است به صورت کاملاً الکترونیکی انجام می شود.	http://ideaazad.ir/
۳	اطلاع رسانی خدمت بر روی میز خدمت پرتال دستگاه به روز رسانی شده است. راهنمای دریافت خدمات و شناسنامه خدمات (با لینک به سامانه دولت به مردم) روی پرتال دستگاه kpf.ir بارگذاری شده است	راهنمای دریافت خدمت، صدور مجوز پخش تیزر کودک و نوجوان https://kpf.ir/GuideReceivingServices میز خدمت : https://kpf.ir/ServicesList شناسنامه خدمات https://kpf.ir/ServiceCertificate

گزارش اطلاع رسانی نحوه درخواست، تولید، ارائه خدمات شناسه دار ۱۴۰۱

نمودار وضعیت موجود

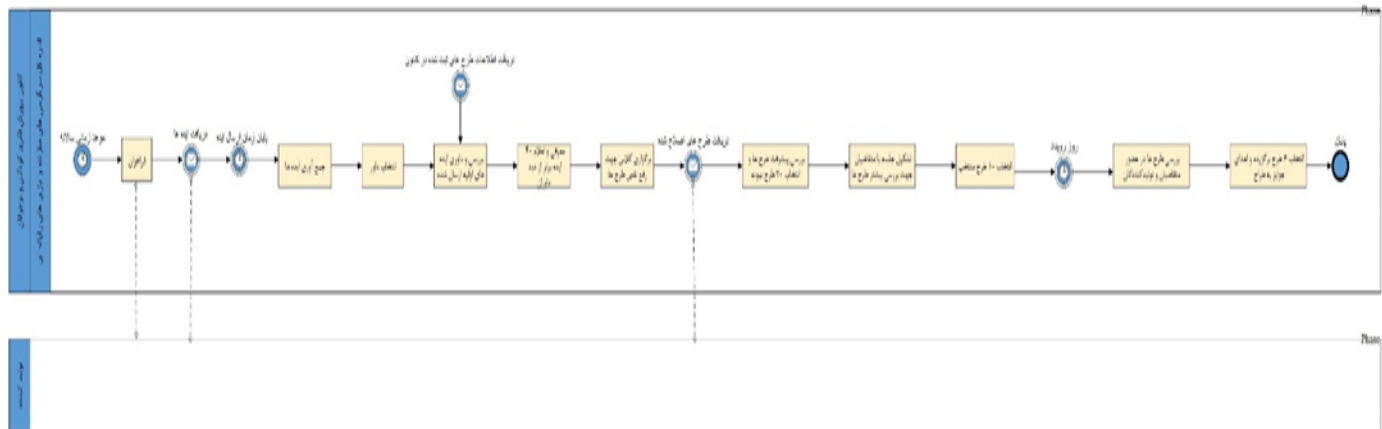

گزارش اطلاع رسانی نحوه درخواست، تولید، ارائه خدمات شناسه دار ۱۴۰۱

نمودار وضعیت مطلوب

حمایت از ایده های برتر ثبت و تولید اسباب بازی

شناسه خدمت: ۱۷۰۶۲۲۶۹۱۰۰

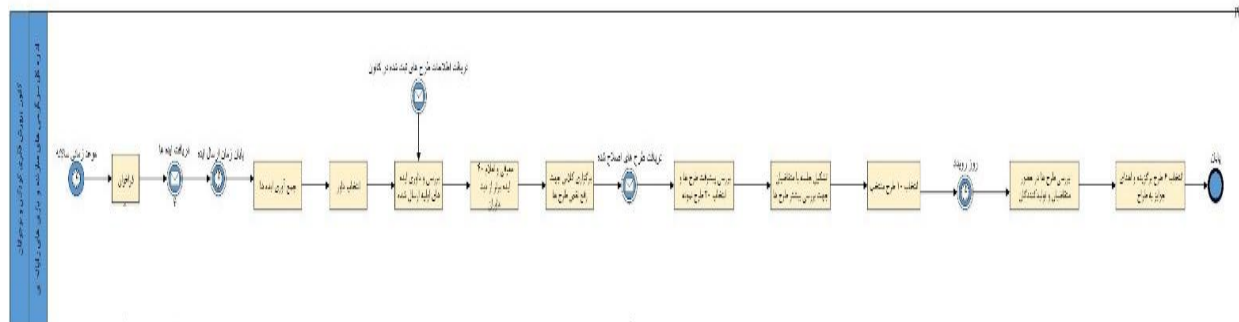

درخواست خدمت الکترونیکی

تولید خدمت الکترونیکی

تحویل خدمت الکترونیکی

در تمامی فرآیندهای خدمات شامل درخواست تولید تحویل، به صورت الکترونیکی انجام می شود

حامد آخوندی

مدیر کل فناوری اطلاعات و تحول اداری

گزارش اطلاع رسانی نحوه درخواست، تولید، ارائه خدمات شناسه دار ۱۴۰۱

نام دستگاه اجرایی:	کانون پرورش فکری کودکان و نوجوانان
عنوان خدمت:	صدور مجوز پخش تیزر کودک و نوجوان
شناسه خدمت:	۱۷۰۶۲۲۶۹۱۰۴
درخواست، تولید، تحویل خدمت:	همه مراحل الکترونیکی

ویژگی‌های خدمت	
شرح خدمت	شورای نظارت بر اسباب بازی، مجوز فرهنگی پخش تبلیغات اسباب بازی در صدا و سیما را صادر می نماید.
نحوه دسترسی:	الکترونیکی
نوع خدمت	G2C- G2B
متوسط زمان خدمت: سه روز	تعداد مراحل: ۶ مرحله

آسیب‌ها	
۱	با الکترونیکی شدن کامل خدمت در سال ۱۴۰۰ تمام مراحل خدمت در حال حاضر الکترونیکی بوده و آسیبی دیده نشد.

اهداف بهبود				
شاخص	واحد	مقدار شاخص قبل از بهبود	مقدار شاخص بعد از بهبود	درصد تحقق
مراجعه به سایت toycouncil.kpf.ir	درصد	۱۰۰	۱۰۰	۱۰۰

گزارش اطلاع رسانی نحوه درخواست، تولید، ارائه خدمات شناسه دار ۱۴۰۱

اقدامات بهبود		
ردیف	شرح اقدام	مستندات و شواهد اقدامات (به عنوان یا شماره پیوست گزارش مربوطه اشاره شود)
۱	این خدمت قبل از سال ۱۳۹۹ کاملاً غیرالکترونیک بود در سال ۱۳۹۹ مرحله درخواست که شامل پرکردن فرم درخواست تیزر اسباب بازی بود الکترونیکی شد و در سال ۱۴۰۰ تمام مراحل ارائه خدمت الکترونیک شد که شامل: درخواست مجوز تیزر اسباب بازی، ارسال نسخه تیزر، کارشناسی توسط تیم ارزیابی سازمان و اعلام نتیجه به متقاضی، موافقت و ارسال تاییدیه برای متقاضی است به صورت کاملاً الکترونیکی انجام می‌شود.	/http://toycouncil.ir سایت شورای نظارت بر اسباب بازی ها
۲	اطلاع رسانی خدمت بر روی میز خدمت پرتال دستگاه به روز رسانی شده است. راهنمای دریافت خدمات و شناسنامه خدمات (با لینک به سامانه دولت به مردم) روی پرتال دستگاه بارگذاری شده است	راهنمای دریافت خدمت، صدور مجوز پخش تیزر کودک و نوجوان https://kpf.ir/GuideReceivingServices میز خدمت : https://kpf.ir/ServicesList شناسنامه خدمات https://kpf.ir/ServiceCertificate

گزارش اطلاع رسانی نحوه درخواست، تولید، ارائه خدمات شناسه دار ۱۴۰۱

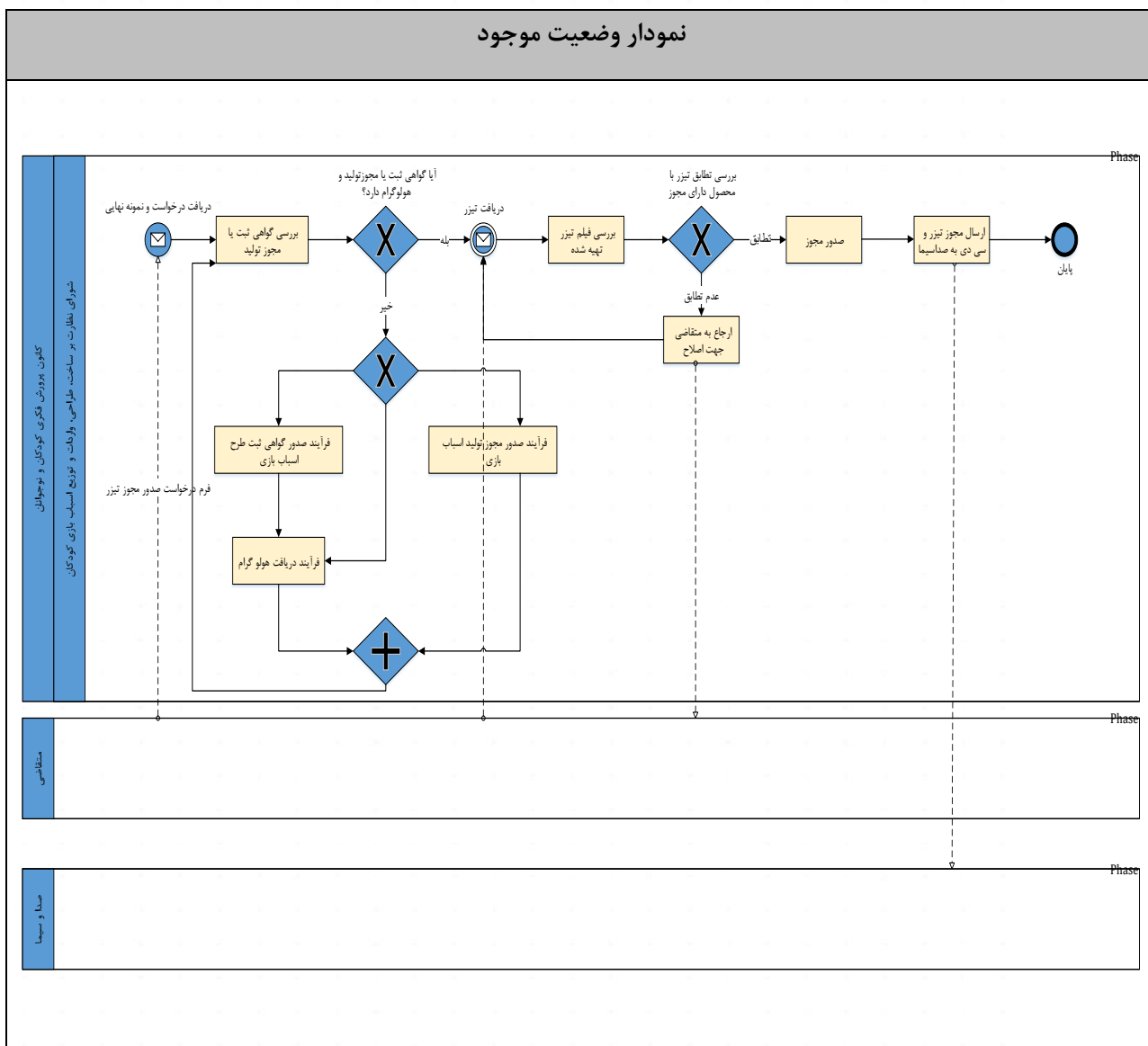

گزارش اطلاع رسانی نحوه درخواست، تولید، ارائه خدمات شناسه دار ۱۴۰۱

نمودار وضعیت مطلوب

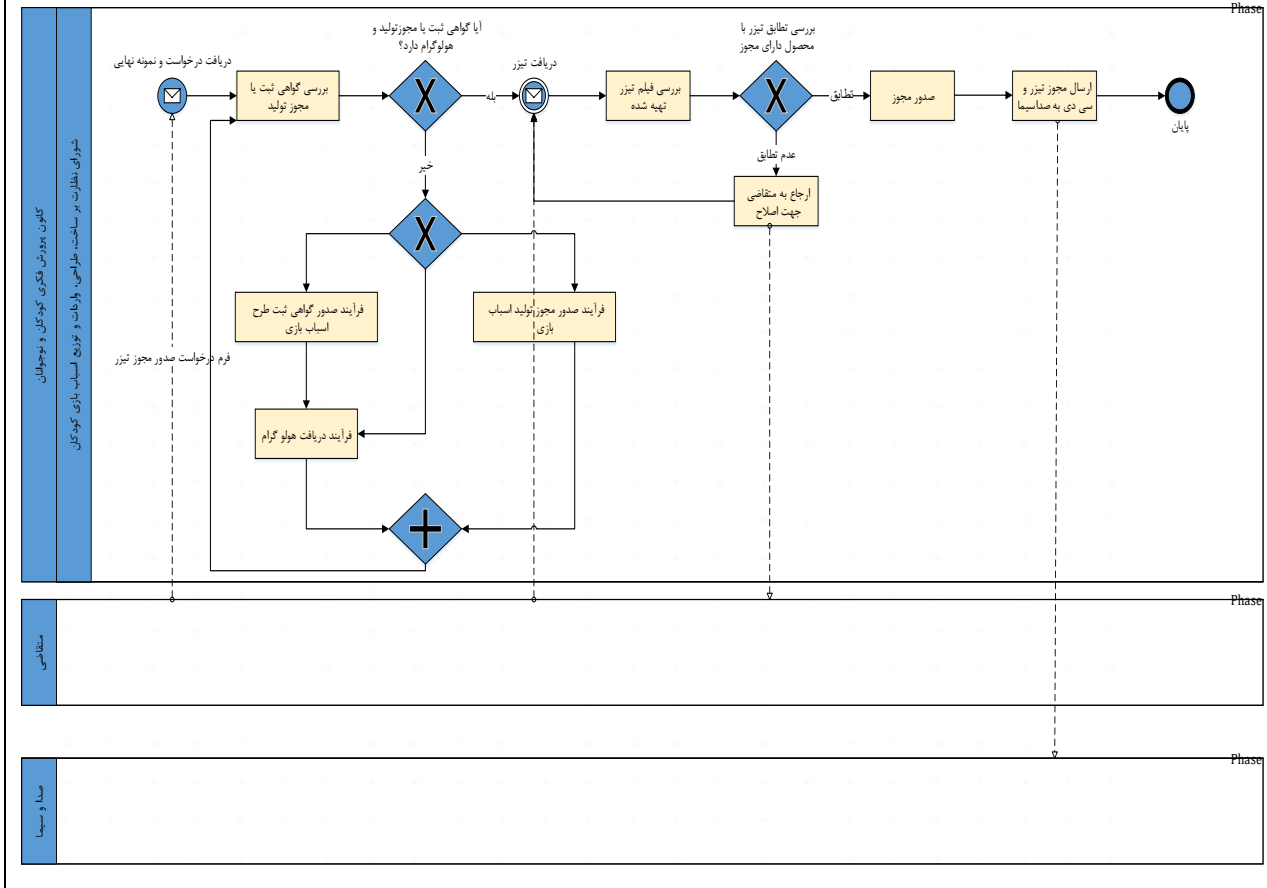

حامد آخوندی

مدیر کل فناوری اطلاعات و تحول اداری